

Tautastērpu aprakstīšanas rokasgrāmata



LATVIEŠI PASAULĒ
MUZEJS UN PĒTNIECĪBAS CENTRS

Tautastērpu aprakstīšanas rokasgrāmata

Sagatavoja: Lauma K. Cenne, Guna Dancīte, "Latvieši pasaulē – muzejs un pētniecības centrs"

Zinātniskā redaktore: Anete Karlsonē

Grafiskais dizains: Jeremy Smedes

Literārā redaktore: Līva Vecvagare

Vāka noformējums: Lauma K. Cenne

Angļu valodas tulkojums: Lauma K. Cenne

Fotogrāfijas no Laumas K. Cennes, Anetes Karlsones, Sarmas Svilanes, "Latvieši pasaulē - muzejs un pētniecības centrs", Cēsu Vēstures un mākslas muzeja krājumiem

Izdevumu atbalsta:



Izdevējs: biedrība "Latvieši pasaulē - muzejs un pētniecības centrs",
www.lapamuzejs.lv, Rīga, 2021



Ievads

Tautastērps ir viens no latviskās identitātes pamatakmeņiem, Latvijas kultūras kanona vērtība. Savulaik pēc tautastērpa par tā valkātāju varēja uzzināt daudz informācijas – gan par reģionu, no kura cilvēks nāk, gan par sociālo stāvokli, prasmēm, pat cilvēka raksturu. Šodien pieaug individuāli darinātu tautastērpu skaits, taču “lasīt” to, ko tautastērps stāsta, mēs protam arvien mazāk. Mūsdienās tekstiliju pētnieki, muzeju darbinieki un aizvien vairāk rokdarbnieku mēdz aplūkot un analizēt tautastērpu ne tikai kā apģērbu, bet arī kā sociālo un kultūras zīmju kopumu, kas atklāj to, ko itin bieži neviens uz papīra neuzraksta.

Tautastērpa darināšanā iesaistīti daudzi prasmīgi amatnieki – audēji, rotkaļi, šuvēji, ādas apdares meistari un citi. Tautastērpu reģionālā daudzveidība pārsteidz, tāpat arī to hronoloģiskā attīstība. Turklāt jāņem vērā, ka ne tikai pats tautastērps, bet arī izpratne par tā valkāšanu laika gaitā mainās – tālab ir ļoti svarīgi fiksēt gan pašus tērpus (aušanas, šūšanas un citas tehnikas), gan dokumentēt to īpašnieku un darinātāju stāstus un atmiņas.

Tautastērpa “lasīšana” ir nozīmīga, jo daudzas mazās detaļas var atklāt būtiskas nianšes, piemēram, izmantotais audums vai šūšanas veids stāsta par laiku, kad tautastērps darināts u.c. Tekstiliju pētnieku un muzeju darbinieku pienākums ir aplūkot un analizēt tautastērpu ne tikai kā apģērbu, bet arī kā vēstures avotu, kas mēmi, tomēr pārliecinoši stāsta par pagātni. Muzejam un pētniecības centram “Latvieši pasaulē” un tekstiliju pētniecēm Laumai Cennei un Anetei Karlsonai radās ideja izveidot vienotus jautājumus un anketas, kurās fiksēt katru tautastērpu, tā detaļu un stāstu. Līdz šim tautastērpu pieraksti bijuši dažādi, ko galvenokārt ietekmējušas tautastērpa aprakstītāja zināšanas un pieredze, taču, ņemot vērā, ka ne visi ir profesionāli tekstiliju pētnieki, zināšanas un pieeja mēdz būt atšķirīga. **Šī rokasgrāmata ir domāta muzeja krājuma glabātājiem, tautastērpu pētniekiem, kolekciju veidotājiem un arīdzan rokdarbniekiem visā pasaulē, lai tautastērps tiktu aprakstīts pēc vienotas metodes un šī unikālā vērtība tiktu dokumentēta pēc iespējas smalkāk.**

Zināms, ka tautastērpu ceļš ir ļoti dažāds – tie darināti dažādos laikos un valstīs, tos nēsājuši dažādi cilvēki. Visa šī “dažādība” pazudīs, ja mēs šodien to nenotversim, tieši tādēļ rokasgrāmata ar tās pielikumiem ir vērtīgs rīks, lai palīdzētu to visu pierakstīt.

Rokasgrāmata ar anketām un skaidrojumiem ir ērti lietojama ne tikai muzeja darbā ar jau krājumā esošiem priekšmetiem, bet arī dodoties ekspedīcijās un veicot lauka pētījumus vai katram pašam lūkojot izzināt savu tautastērpu. Tālab esam ņēmuši vērā, ka anketas pildītājs var būt bez priekšzināšanām, un rokasgrāmatai ir pievienots gan glosārijs, gan pamācība, gan citi paskaidrojoši pielikumi.

Rokasgrāmata veidota tā, lai tā būtu ērts kultūras mantojuma dokumentēšanas palīgs, aprakstot skaistu, burvīgu un unikālu tērpu, kas stāsta tik daudz par mums pašiem – par laiku, kurā dzīvojām, par materiāliem, par amata prasmēm, par mīlestību!

Lai šī rokasgrāmata ir noderīga un vērtīga ikvienam tās izmantotājam!

“Latvieši pasaulē – muzejs un pētniecības centrs”

Saturs

Ievads	3
Saturs	4
Pamācība	5
Kreklu pārskata lapa	8
Anketas	9
Krekls A no pārskata	9
Krekls B no pārskata	12
Krekls C no pārskata	15
Krekls D no pārskata	18
Krekls E no pārskata	21
Krekls F no pārskata	24
Krekls G no pārskata	27
Brunči	30
Ņieburbrunči	33
Svārki/vestes	36
Jostas	39
Ņieburs/jaka	41
Villaine	44
Bikses	46
Zeķes/valnītis	48
Kurpes/zābaki	50
Saktas	51
Šūta galvas sega	53
Nešūta galvas sega	56
Vainags	58
Tautastērpa vēstures anketa	60
Dūrieni	62
Rakstu novietojumi kreklu apkaklēm un villainēm	67
Nīcas brunču rakstu variācijas	68
Glosārijs	69
Bibliogrāfija un citi avoti	77
Tīmekļa vietnes	78
Paraugi	79
Krekls A no pārskata	82
Brunči	85
Ņieburs/jaka	88
Villaine	91
Zeķes/valnītis	93
Kurpes/zābaki	95
Šūta galvas sega	96
Tautastērpa vēstures anketa	99

Pamācība

Uz tautastērpu var raudzīties no dažādiem skatpunktiem. Pētnieks meklēs vienu, muzejnieks pamanīs ko citu, bet amatniekam būs svarīgas vēl citas detaļas, tamdēļ esam izveidojuši vienotu anketu, kurā iekļaut to informāciju par tautastērpu detaļām, kas palīdzētu ikvienam fiksēt būtiskas ziņas par dažādajiem tautastērpiem un to daudzveidīgajiem tehniskajiem risinājumiem.

Jāņem vērā, ka katrs tautastērps ir unikāls. Lai gan ir noteikti “likumi” vai tradīcijas, kā tiek veidots tautastērps, tomēr jāatceras, ka tie darināti dažādos vēsturiskos un sociālos apstākļos. Ne vienmēr bija pieejams labākās kvalitātes lins kreklam vai “pareizais sarkanais tonis” brunčiem. Tieši tādēļ arī rokasgrāmatā pieejamās anketās esam centušies iekļaut pēc iespējas vairāk detaļu, taču noteikti ir kaut kas, ko konkrētais tautastērps “pastāstīs” Jūsu rokās, tāpēc droši izmantojiet piezīmes, kurās var minēt visu to, kas nekur citur neietilpst!

Lai anketu aizpildītu, **nav nepieciešamas speciālas zināšanas**. Esam centušies to veidot pēc iespējas vienkāršāku, turklāt rokasgrāmatā iekļauta skaidrojošā vārdnīca jeb glosārijs, kurā ar zīmējumu un attēlu palīdzību apkopota informācija par biežāk izmantotajiem apzīmējumiem.

Rokasgrāmata ir veidota tā, lai to būtu ērti un vienkārši pildīt **ikvienam**, tomēr apzināties, ka tautastērpa aprakstīšana var radīt satraukumu. Iesakām vispirms iepazīties ar pašu tautastērpu – kāda ir tā krāsa, audums, raksti, vīles utt. Pēc tam iepazīstieties ar rokasgrāmatu – ko tā piedāvā un prasa. Ja nepieciešams, izdrukājiet vajadzīgās nodaļas vai anketas. Tad pamazām var ķerties pie anketu aizpildīšanas. Nesatraucieties, ja nevarat visu aizpildīt vai noteikt uzreiz. Saglabājiet anketu un atgriezieties pie tās vēlāk vai arī palūdziet kādam palīdzību. Ja tiekaties ar tautastērpa īpašnieku, tad vispirms aizpildiet tautastērpa vēstures anketu, kurā norādāmas ziņas par tā izgatavošanu un darinātājiem. Pēc tam jau var ķerties klāt pie anketu aizpildīšanas.

Rokasgrāmatas struktūra veidota tā, lai tā dabiski vestu cauri tautastērpa aprakstīšanai, tomēr ir jāzina dažas pamatlietas.

Katrai tautastērpa detaļai ir viena anketa, taču kreklam tās ir vairākas – anketas aizpildītājam jāizpēta kreklis un jāizvēlas atbilstošā krekla anketa. Lai izvēli izdarīt būtu vieglāk, pirms anketas aizpildīšanas būtu jāizpēta **“Kreklu pārskata lapa”**, kur uzzīmēti vairāki kreklu veidi (A, B, C, D, E, F, G). Svarīgi saprast, ka kreklam ir vairākas detaļas, pēc kurām var pamanīt un noteikt atšķirības – krekla apkakle, piedurknes (roku gali), uzpleči, paduses (ķīļi). Galvenokārt apkakle un piedurknes parādīs, kurš krekla apraksta variants ir jāizvēlas. Lai palīdzētu vieglāk atšķirt, esam iekrāsojuši atšķirīgās detaļas. Jāpatur prātā, ka ikkatram kreklam var būt dažādas nianšes, kas noteikti jāieziņē, anketu aizpildot.

Būtiski norādīt, **kad anketa aizpildīta un kas to darījis**, lai jautājumu gadījumā būtu iespēja vērsties pie aizpildītāja. Tikpat svarīgs ir laiks, kad tas noticis, jo pēc dažiem gadiem var būt

jauni pētījumi ar citiem atklājumiem, kas var ļaut paraudzīties uz tautastērpu un tā attīstību no cita skatpunkta. Svarīgi atcerēties, ka tas, kas nav zināms šodien, varbūt būs zināms rīt! Tāpat reizēs, kad anketas aizpildītājs nevar noteikt prasīto, iesakām ierakstīt jautājuma zīmi “?” – tas palīdzēs saprast, ka pie šī jautājuma risinājuma nākotnē būs jāatgriežas.

Tautastērpa anketās ir **divu veidu jautājumi**: tādi, kuros atbilstošo nepieciešams apvilkt – visbiežāk tur ir viens, bet iespējami arī vairāki varianti –, kā arī aprakstošie jautājumi, kas jāizpilda anketas aizpildītājam.

Priekšmeta aprakstā norādāmas vispārīgas ziņas, ko var noteikt, apskatot tērpu uzreiz – krāsa, izmēri (liels/mazs), saglabātības stāvoklis u.c.

Zīmējumus anketās var pielāgot, iezīmējot, izvītrojot vai pielabojot nepieciešamās detaļas, piemēram, iezīmēt krokas, villaines rakstu laukumus, noapaļot kakles izgriezumu, izvītrojot ķīli padusēs utt. Anketa ir viegli pielāgojams darba materiāls pašiem, lai fiksētu visas iespējamās detaļas, kas var būt unikālas un radoši risinātas.

Savukārt **piezīmēs** norādāmas tās detaļas, informācija, valkāšanas izmaiņas u.c., kas nav iekļautas/iekļaujamas nekur citur, bet ir svarīgas. Katrs tērps ir unikāls, un tam var būt detaļas, kas nav “standarta” tērpā. Neaizmirstiet tās pamanīt, izcelt un dokumentēt!

Kopā ar tautastērpu fiziskā apraksta anketu aizpildāma arī tā **vēstures anketa**. Nereti tērpa darināšanas stāsts ir tikpat interesants kā pats tērps, tāpēc mūsu uzdevums būtu dokumentēt visu, ko zinām, lai saglabātu informāciju gan par meistariem, kas tērpu darinājuši, gan materiāliem, no kā tērps darināts, kā arī saglabātu liecības par tautastērpa nozīmi dažādos laikos. Atbildes uz jautājumiem sniedzamas brīvā formā; iekavās ir norādes par papildjautājumiem, lai no tautastērpa valkātāja vai īpašnieka iegūtu pēc iespējas vairāk ziņu par šo tērpu.

Dūrienu nodaļā parādīti vairāki iecienītākie dūrienu veidi, kas izmantoti krekliem, villainēm, brunčiem. Lai apraksts būtu pilnīgāks, svarīgi tos atzīmēt anketā. Tieši tāpēc izveidots palīgs – krāsaina dūrienu lapa, kurā redzami biežāk lietotie paņēmieni.

Savukārt **rakstu novietojumi kreklu apkaklēm un villainēm** atgādina, ka raksti īpaši villainēs un kreklu apkaklēs mēdz būt dažādi; to izvietojums var šķist nesvarīgs, taču patiesībā katrai detaļai tautastērpā ir nozīme.

Nīcas brunču rakstu variāciju nodaļa rokasgrāmatā iekļauta, ņemot vērā Nīcas tautastērpu popularitāti, kā arī tajā ieausto vai iešūto rakstu nosaukumu variācijas.

Rokasgrāmatā neskaidros terminus var meklēt **glosārijā**. Lai nebūtu jāmeklē vairākos avotos pēc labākā un precīzākā skaidrojuma izmantotajiem terminiem, rokasgrāmatu papildina glosārijs, kurā katram skaidrojumam pievienots zīmējums vai fotogrāfija, kā arī termina lietojums angļu valodā. Tautastērpu darināšanas pasaule ir ļoti daudzpusīga. Aplūkojot katru detaļu, var iedziļināties līdz pat zinātniskam līmenim, taču glosārijā dots tikai ievads tēmā, piemēram, auduma struktūras ietver bezgala daudz detaļu un atvasinājumu, taču glosārijā aprakstītas tikai pamata struktūras, neuzskaitot visas iespējamās variācijas. Glosārija

skaidrojumi veidoti tā, lai tos saprastu arī tie, kas paši nenodarbojas ar rokdarbiem, tāpēc dažkārt skaidrojumi ir vienkārši, taču pilnīgi pietiekami anketas aizpildīšanai.

Lai šī rokasgrāmata sniedz ierosmi un vienlaikus palīdz aprakstīt tautastērpus pēc iespējas precīzāk un detalizētāk! Ieteicams arīdzan tautastērpu nofotografēt gan tā kopskatā, gan fiksējot detaļas – izceļot unikālo, kas šim tērpam ir: rakstus, vīles, auduma struktūru u.c. Ikviens **tautastērpa fotogrāfija** ir ļoti vērtīga, un vēl vērtīgāka tā kļūst kopā ar anketā aprakstīto! Tām gan jāglabājas kopā ar anketu, jo attēls bez apraksta ir mēms. Muzejniekiem, krātuvju un kolekciju turētājiem šis būtu pat ļoti nozīmīgi, taču iesakām tautastērpu un tā detaļas fotografēt arī jebkuram citam.

Lai sokas darbi tautastērpu aprakstīšanā un mūsu unikālā kultūrvēsturiskā mantojuma saglabāšanā!

Kreklu pārskata lapa

No kreklu anketām jāizvēlas zīmējums, kas vistuvāk atbilst kreklam: A, B, C utt. Izvēlētajam kreklam anketā var brīvi pielāgot un iezīmēt atšķirības vai detaļas, piemēram, noapaļot krekla kakles izgriezumu; iezīmēt stāva garumu, kas sastāv no diviem audumiem; izsvītrot, kā kreklamnav (piemēram, ķīli padusēs vai krokas u.tml.); utt. Uzpleču zīmējumi, no kā izvēlēties, atrodas katrā kreklu anketā.

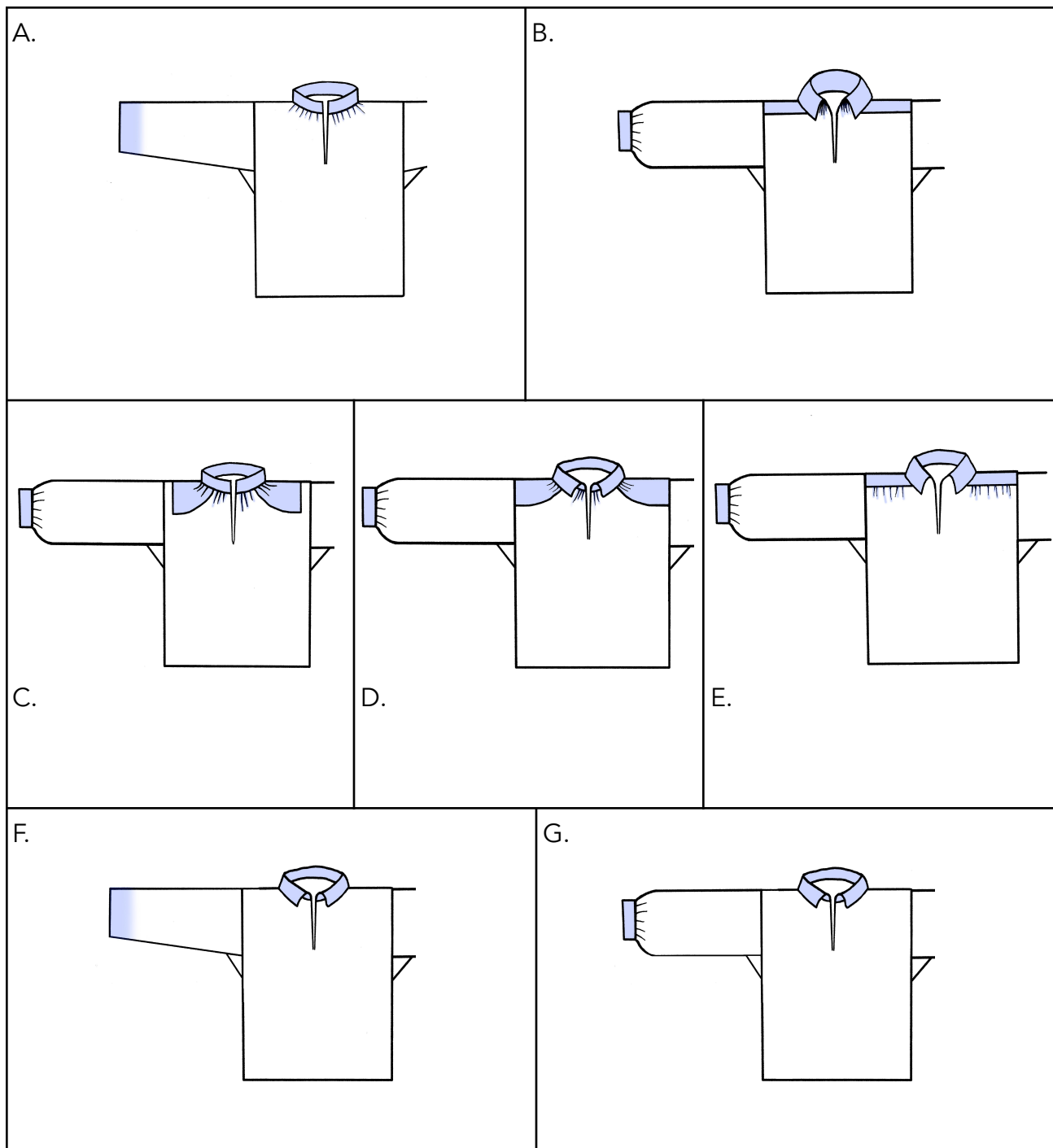

Anketas

Krekls **A** no pārskata

Priekšmeta nosaukums: KREKLS _____

Inventāra Nr.: _____

Kopskata krāsa: _____

Priekšmeta apraksts:

Izmēri (cm):

(piezīmēt un pielāgot, uzrādīt redzamās atšķirības, piem., noapaļotu kakla griezumu, savilkumi/krokas; izsvītrot, kas neattiecas, piem., ķīli padusēs)

- a. Stāva platums
- b. Stāva garums
- c. Pleca garums
- d. Piedurknes garums (bez aproces)
- e. Paduses ķīlis
- f. Aproces platums (nav)
- g. Aproces garums
- h. Piedurknes platums
- i. Uzpleča platums (nav)
- j. Uzpleča garums (nav)
- k. Apkakles platums
- l. Apkakles garums
- m. Krūšu šķēlums

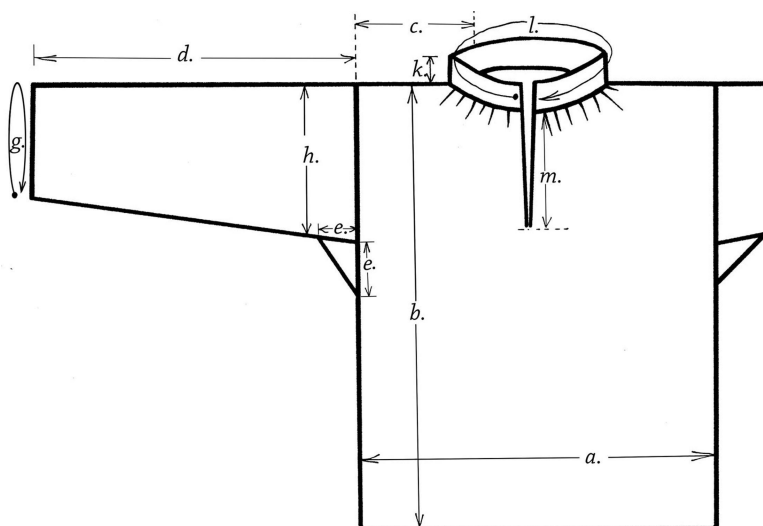

Vai stāva garums (b.) sastāv no diviem gabaliem vai audumiem?

- Nē
 Jā

_____ cm + _____ cm

Noapaļots kakla griezumam? jā nē

Galvenās vīles:

veļas vīle plakanā vīle ar šujmašīnu cits:

Uzpleči: ir nav iešūti virsū šūti

Uzpleču veids: (izvēlēties atbilstošāko no attēlā redzamajiem)

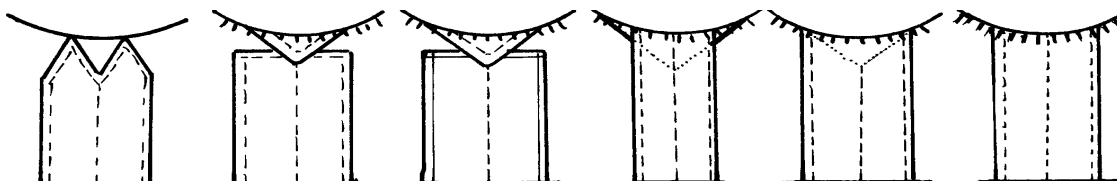

MATERIĀLS

Auduma materiāls:

Diegu skaits: _____ cm2 (Ja zināms) Velki: _____ Audi: _____

lins kokvilna maisījums poliesters lavsāns cits:

Auduma tehnika: vienkārtnis rakstainais trinītis cits

Apkakles veids:

stāva apkakle atlokāma apkakle bez (ar apdarinātu maliņu)

ROTĀJUMI

Rotājumu novietojums:

aprobe / dūrgals krūšu šķēlums un gals apkakle piedurknes pleca daļa uzplecis citur:

Rotājuma materiāls:

vilna lins kokvilna pērlītes / salmiņi cits:

Dūrienu veidi:

viena virziena izvilkumi divvirziena izvilkumi caurā vīle un tās variācijas tītie un pītie stabiņi / līkloči griezti raksti cilpu dūrieni spodrdūriens sieti krustiņi gredzentiņi krustdūrieni citi:

AIZDARES VEIDS (-I)

Apkakles aizdare:

- diegu poga ar cietu pamatu, riņķīti parastā poga apklāta parastā poga diegu cilpiņa
 metāla āķītis griezti pogcaurumi metāla cilpa aukliņas / saitītes cits:

Aproces aizdare:

- diegu poga ar cietu pamatu, riņķīti parastā poga apklāta parastā poga
 diegu cilpiņa griezti pogcaurumi metāla āķītis metāla cilpa

KRĀSAS

Auduma krāsa: _____

Rotājumu krāsas: _____

Piezīmes: (piem., ir sānšķēlums, kreklis šūts divos garumos utt.)

Pierakstījis:

Datums:

Krekls **B** no pārskata

Priekšmeta nosaukums: KREKLS _____

Inventāra Nr.: _____

Kopskata krāsa: _____

Priekšmeta apraksts:

Izmēri (cm):

(piezīmēt un pielāgot, uzrādīt redzamās atšķirības, piem., noapaļotu kakla griezumu, savilkumi/krokas; izsvītrot, kas neattiecas, piem., ķīli padusēs)

- a. Stāva platums
- b. Stāva garums
- c. Pleca garums
- d. Piedurknes garums (bez aproces)
- e. Paduses ķīlis
- f. Aproces platums (nav)
- g. Aproces garums
- h. Piedurknes platums
- i. Uzpleča platums (nav)
- j. Uzpleča garums (nav)
- k. Apkakles platums
- l. Apkakles garums
- m. Krūšu šķēlums

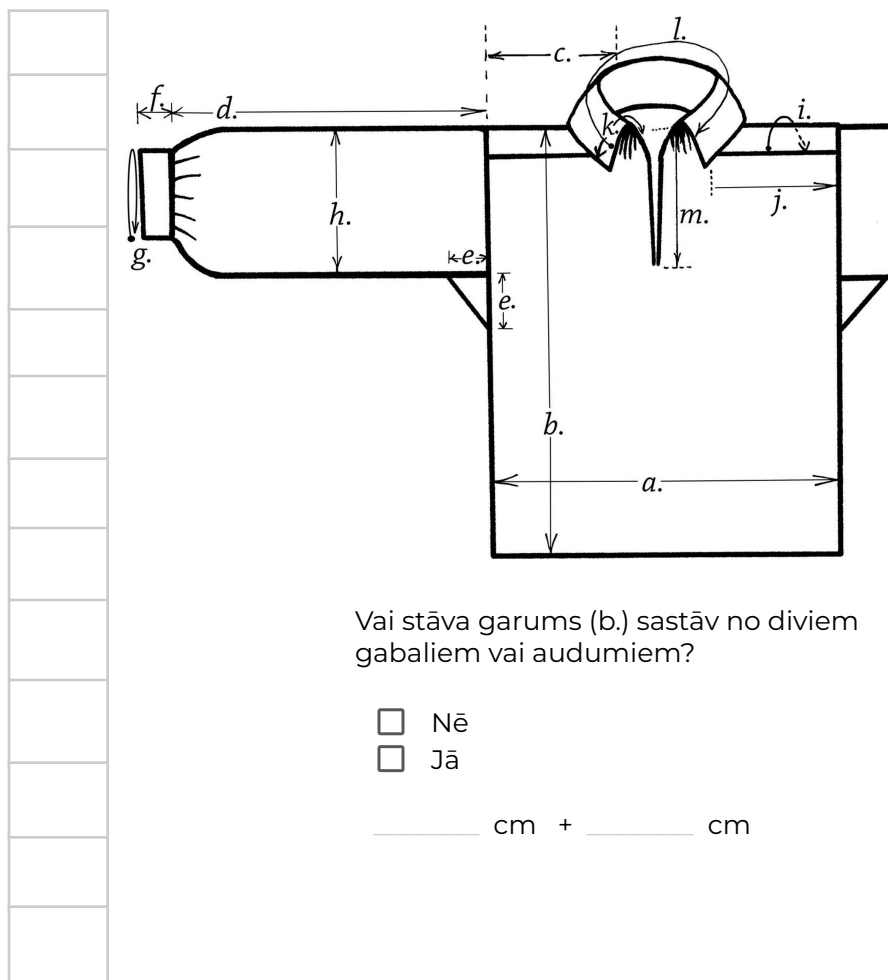

Vai stāva garums (b.) sastāv no diviem gabaliem vai audumiem?

- Nē
 Jā

_____ cm + _____ cm

Noapaļots kakla griezumam? jā nē

Galvenās vīles:

veļas vīle plakanā vīle ar šujmašīnu cits:

Uzpleči: ir nav iešūti virsū šūti

Uzpleču veids: (izvēlēties atbilstošāko no attēlā redzamajiem)

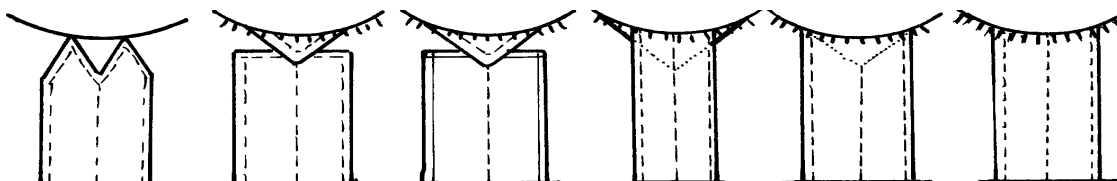

MATERIĀLS

Auduma materiāls:

Diegu skaits: _____ cm2 (Ja zināms) Velki: _____ Audi: _____

lins kokvilna maisījums poliesters lavsāns cits:

Auduma tehnika: vienkārtņis rakstainais trinitis cits

Apkakles veids:

stāva apkakle atlokāma apkakle bez (ar apdarinātu maliņu)

ROTĀJUMI

Rotājumu novietojums:

aprobe / dūrgals krūšu šķēlums un gals apkakle piedurknes pleca daļa uzplecis citur:

Rotājuma materiāls:

vilna lins kokvilna pērlītes / salmiņi cits:

Dūrienu veidi:

viena virziena izvilkumi divvirziena izvilkumi caurā vīle un tās variācijas titie un pītie stabiņi / līkloči griezti raksti cilpu dūrieni spodrdūriens sieti krustiņi gredzentiņi krustdūrieni citi:

AIZDARES VEIDS (-I)

Apkakles aizdare:

- | | | | | |
|--|---|---------------------------------------|---|--|
| <input type="checkbox"/> diegu poga | <input type="checkbox"/> ar cietu pamatu, riņķīti | <input type="checkbox"/> parastā poga | <input type="checkbox"/> apklāta parastā poga | <input type="checkbox"/> diegu cilpiņa |
| <input type="checkbox"/> metāla āķītis | <input type="checkbox"/> griezti pogcaurumi | <input type="checkbox"/> metāla cilpa | <input type="checkbox"/> aukliņas / saitītes | <input type="checkbox"/> cits: |

Aproces aizdare:

- | | | | |
|--|---|--|---|
| <input type="checkbox"/> diegu poga | <input type="checkbox"/> ar cietu pamatu, riņķīti | <input type="checkbox"/> parastā poga | <input type="checkbox"/> apklāta parastā poga |
| <input type="checkbox"/> diegu cilpiņa | <input type="checkbox"/> griezti pogcaurumi | <input type="checkbox"/> metāla āķītis | <input type="checkbox"/> metāla cilpa |

KRĀSAS

Auduma krāsa: _____

Rotājumu krāsas: _____

Piezīmes: (piem., ir sānšķēlums, krekls šūts divos garumos utt.)

Pierakstījis:

Datums:

Krekls **C** no pārskata

Priekšmeta nosaukums: KREKLS _____

Inventāra Nr.: _____

Kopskata krāsa: _____

Priekšmeta apraksts:

Izmēri (cm):

(piezīmēt un pielāgot, uzrādīt redzamās atšķirības, piem., noapaļotu kakla griezumu, savilkumi/krokas; izsvītrot, kas neattiecas, piem., ķīli padusēs)

- a. Stāva platums
- b. Stāva garums
- c. Pleca garums
- d. Piedurknes garums (bez aproces)
- e. Paduses ķīlis
- f. Aproces platums (nav)
- g. Aproces garums
- h. Piedurknes platums
- i. Uzpleča platums (nav)
- j. Uzpleča garums (nav)
- k. Apkakles platums
- l. Apkakles garums
- m. Krūšu šķēlums

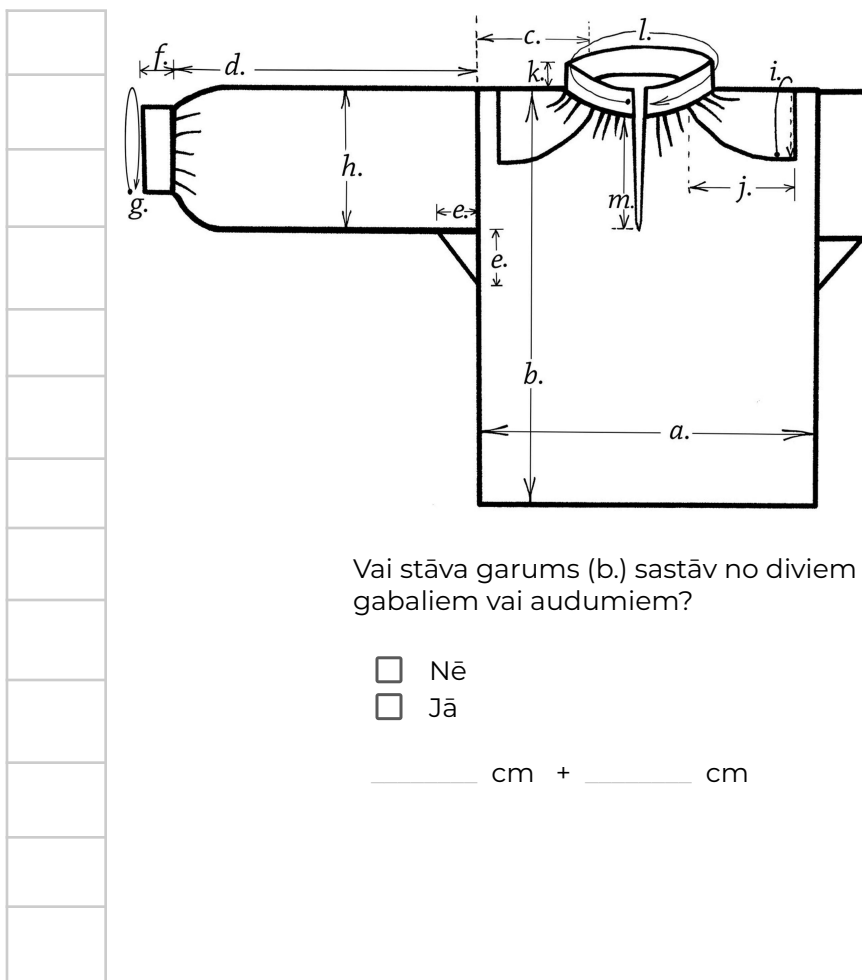

Vai stāva garums (b.) sastāv no diviem gabaliem vai audumiem?

- Nē
 Jā

_____ cm + _____ cm

Noapaļots kakla griezum? jā nē

Galvenās vīles:

veļas vīle plakanā vīle ar šujmašīnu cits:

Uzpleči: ir nav iešūti virsū šūti

Uzpleču veids: (izvēlēties atbilstošāko no attēlā redzamajiem)

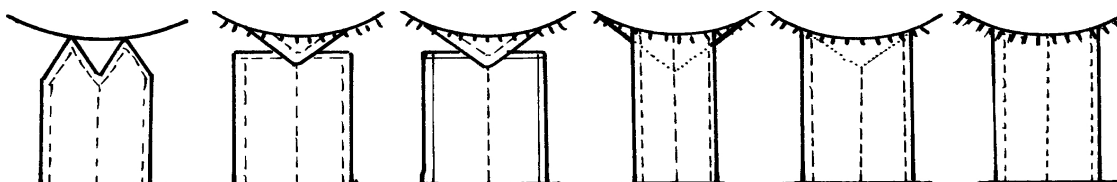

MATERIĀLS

Auduma materiāls:

Diegu skaits: _____ cm2 (Ja zināms) Velki: _____ Audi: _____

lins kokvilna maisījums poliesters lavsāns cits:

Auduma tehnika: vienkārtņis rakstainais trinitis cits

Apkakles veids:

stāva apkakle atlokāma apkakle bez (ar apdarinātu maliņu)

ROTĀJUMI

Rotājumu novietojums:

aprobe / dūrgals krūšu šķēlums un gals apkakle piedurknes pleca daļa uzplecis citur:

Rotājuma materiāls:

vilna lins kokvilna pērlītes / salmiņi cits:

Dūrienu veidi:

viena virziena izvilkumi divvirziena izvilkumi caurā vīle un tās variācijas tītie un pītie stabiņi / līkloči griezti raksti cilpu dūrieni spodrdūriens sieti krustiņi gredzentiņi krustdūrieni citi:

AIZDARES VEIDS (-I)

Apkakles aizdare:

- | | | | | |
|--|---|---------------------------------------|---|--|
| <input type="checkbox"/> diegu poga | <input type="checkbox"/> ar cietu pamatu, riņķīti | <input type="checkbox"/> parastā poga | <input type="checkbox"/> apklāta parastā poga | <input type="checkbox"/> diegu cilpiņa |
| <input type="checkbox"/> metāla āķītis | <input type="checkbox"/> griezti pogcaurumi | <input type="checkbox"/> metāla cilpa | <input type="checkbox"/> aukliņas / saitītes | <input type="checkbox"/> cits: |

Aproces aizdare:

- | | | | |
|--|---|--|---|
| <input type="checkbox"/> diegu poga | <input type="checkbox"/> ar cietu pamatu, riņķīti | <input type="checkbox"/> parastā poga | <input type="checkbox"/> apklāta parastā poga |
| <input type="checkbox"/> diegu cilpiņa | <input type="checkbox"/> griezti pogcaurumi | <input type="checkbox"/> metāla āķītis | <input type="checkbox"/> metāla cilpa |

KRĀSAS

Auduma krāsa: _____

Rotājumu krāsas: _____

Piezīmes: (piem., ir sānšķēlums, krekls šūts divos garumos utt.)

Pierakstījis:

Datums:

Krekls **D** no pārskata

Priekšmeta nosaukums: KREKLS _____

Inventāra Nr.: _____

Kopskata krāsa: _____

Priekšmeta apraksts:

Izmēri (cm):

(piezīmēt un pielāgot, uzrādīt redzamās atšķirības, piem., noapaļotu kakla griezumu, savilkumi/krokas; izsvītrot, kas neattiecas, piem., ķīli padusēs)

- a. Stāva platums
- b. Stāva garums
- c. Pleca garums
- d. Piedurknes garums (bez aproces)
- e. Paduses ķīlis
- f. Aproces platums (nav)
- g. Aproces garums
- h. Piedurknes platums
- i. Uzpleča platums (nav)
- j. Uzpleča garums (nav)
- k. Apkakles platums
- l. Apkakles garums
- m. Krūšu šķēlums

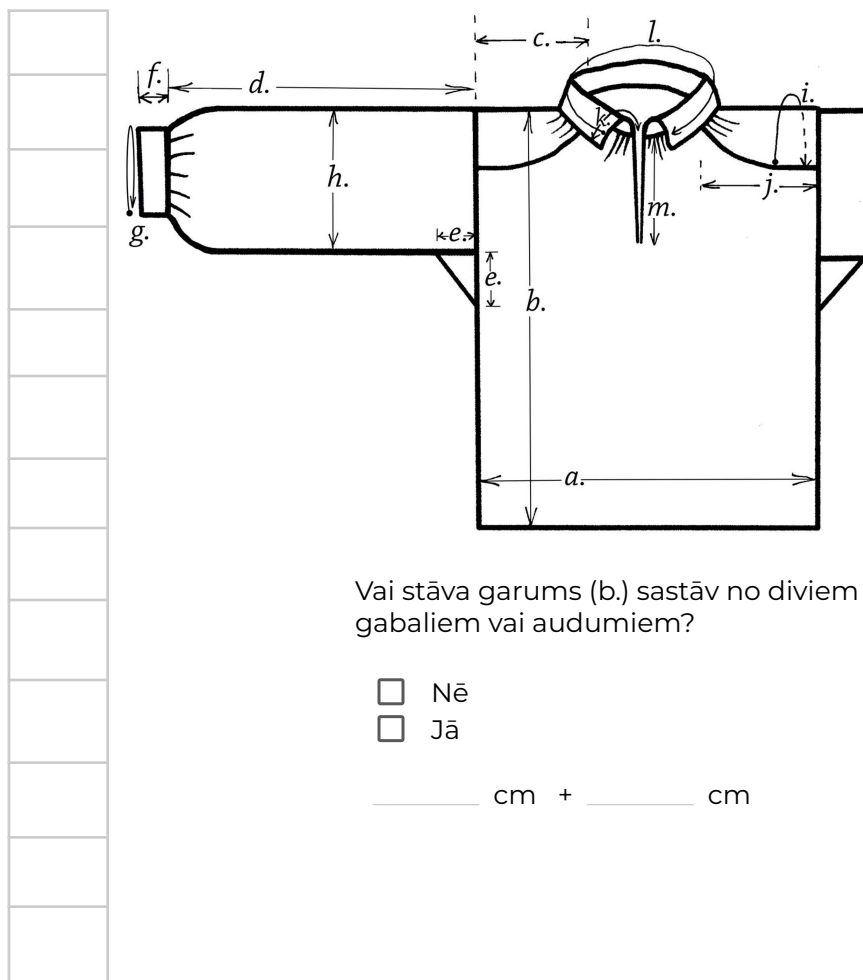

Noapaļots kakla griezumam? jā nē

Galvenās vīles:

veļas vīle plakanā vīle ar šujmašīnu cits:

Uzpleči: ir nav iešūti virsū šūti

Uzpleču veids: (izvēlēties atbilstošāko no attēlā redzamajiem)

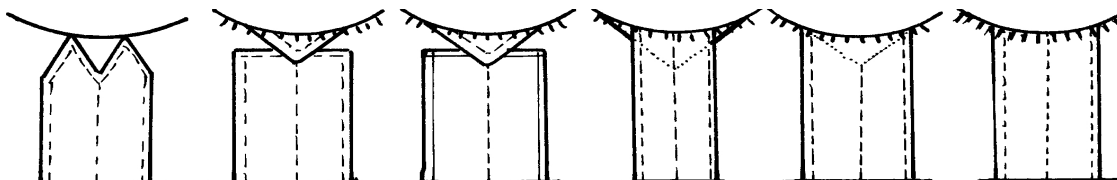

MATERIĀLS

Auduma materiāls:

Diegu skaits: _____ cm2 (Ja zināms) Velki: _____ Audi: _____

lins kokvilna maisījums poliesters lavsāns cits:

Auduma tehnika: vienkārtnis rakstainais trinītis cits

Apkakles veids:

stāva apkakle atlokāma apkakle bez (ar apdarinātu maliņu)

ROTĀJUMI

Rotājumu novietojums:

aprobe / dūrgals krūšu šķēlums un gals apkakle piedurknes pleca daļa uzplecis citur:

Rotājuma materiāls:

vilna lins kokvilna pērlītes / salmiņi cits:

Dūrienu veidi:

viena virziena izvilkumi divvirziena izvilkumi caurā vīle un tās variācijas titie un pītie stabiņi / līkloči griezti raksti cilpu dūrieni spodrdūriens sieti krustiņi gredzentiņi krustdūrieni citi:

AIZDARES VEIDS (-I)

Apkakles aizdare:

- | | | | | |
|--|---|---------------------------------------|---|--|
| <input type="checkbox"/> diegu poga | <input type="checkbox"/> ar cietu pamatu, riņķīti | <input type="checkbox"/> parastā poga | <input type="checkbox"/> apklāta parastā poga | <input type="checkbox"/> diegu cilpiņa |
| <input type="checkbox"/> metāla āķītis | <input type="checkbox"/> griezti pogcaurumi | <input type="checkbox"/> metāla cilpa | <input type="checkbox"/> aukliņas / saitītes | <input type="checkbox"/> cits: |

Aproces aizdare:

- | | | | |
|--|---|--|---|
| <input type="checkbox"/> diegu poga | <input type="checkbox"/> ar cietu pamatu, riņķīti | <input type="checkbox"/> parastā poga | <input type="checkbox"/> apklāta parastā poga |
| <input type="checkbox"/> diegu cilpiņa | <input type="checkbox"/> griezti pogcaurumi | <input type="checkbox"/> metāla āķītis | <input type="checkbox"/> metāla cilpa |

KRĀSAS

Auduma krāsa: _____

Rotājumu krāsas: _____

Piezīmes: (piem., ir sānšķēlums, krekls šūts divos garumos utt.)

Pierakstījis:

Datums:

Krekls **E** no pārskata

Priekšmeta nosaukums: KREKLS _____

Inventāra Nr.: _____

Kopskata krāsa: _____

Priekšmeta apraksts:

Izmēri (cm):

(piezīmēt un pielāgot, uzrādīt redzamās atšķirības, piem., noapaļotu kakla griezumu, savilkumi/krokas; izsvītrot, kas neattiecas, piem., ķīli padusēs)

- a. Stāva platums
- b. Stāva garums
- c. Pleca garums
- d. Piedurknes garums (bez aproces)
- e. Paduses ķīlis
- f. Aproces platums (nav)
- g. Aproces garums
- h. Piedurknes platums
- i. Uzpleča platums (nav)
- j. Uzpleča garums (nav)
- k. Apkakles platums
- l. Apkakles garums
- m. Krūšu šķēlums

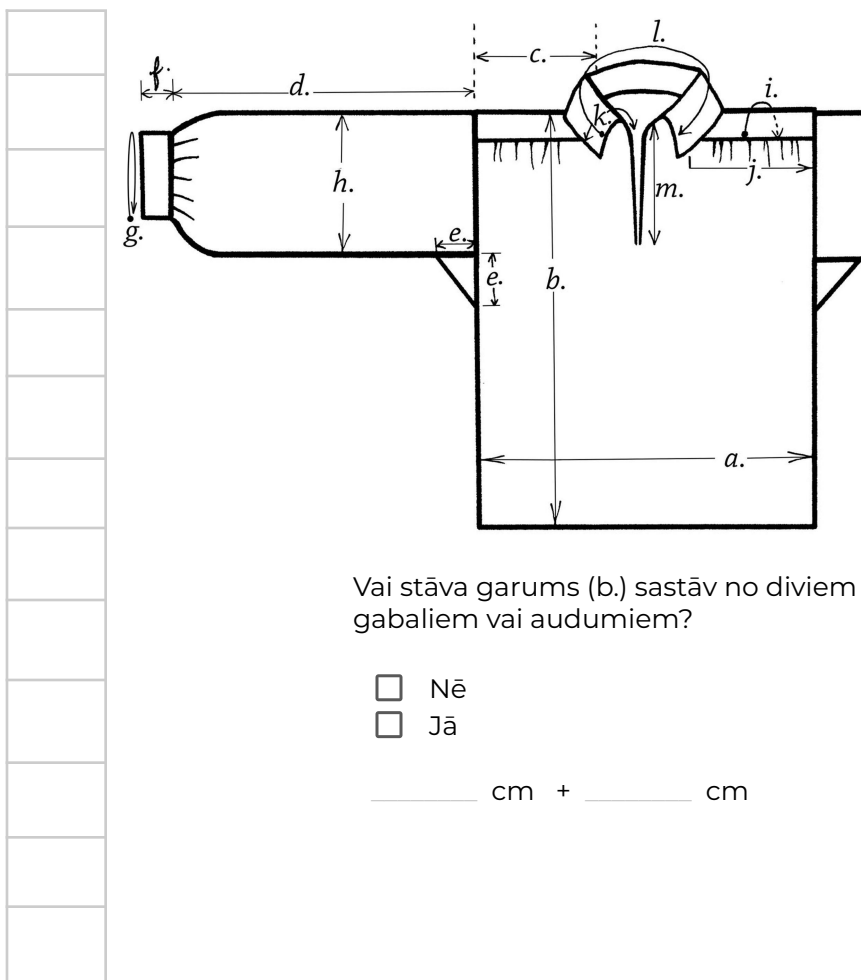

Noapaļots kakla griezum? jā nē

Galvenās vīles:

veļas vīle plakanā vīle ar šujmašīnu cits:

Uzpleči: ir nav iešūti virsū šūti

Uzpleču veids: (izvēlēties atbilstošāko no attēlā redzamajiem)

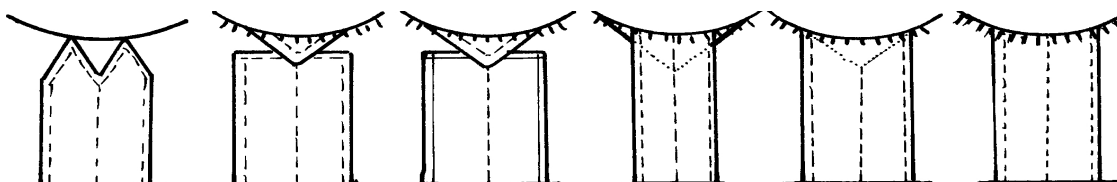

MATERIĀLS

Auduma materiāls:

Diegu skaits: _____ cm2 (Ja zināms) Velki: _____ Audi: _____

lins kokvilna maisījums poliesters lavsāns cits:

Auduma tehnika: vienkārtnis rakstainais trinītis cits

Apkakles veids:

stāva apkakle atlokāma apkakle bez (ar apdarinātu maliņu)

ROTĀJUMI

Rotājumu novietojums:

aprobe / dūrgals krūšu šķēlums un gals apkakle piedurknes pleca daļa uzplecis citur:

Rotājuma materiāls:

vilna lins kokvilna pērlītes / salmiņi cits:

Dūrienu veidi:

viena virziena izvilkumi divvirziena izvilkumi caurā vīle un tās variācijas titie un pītie stabiņi / līkloči griezti raksti cilpu dūrieni spodrdūriens sieti krustiņi gredzentiņi krustdūrieni citi:

AIZDARES VEIDS (-I)

Apkakles aizdare:

- | | | | | |
|--|---|---------------------------------------|---|--|
| <input type="checkbox"/> diegu poga | <input type="checkbox"/> ar cietu pamatu, riņķīti | <input type="checkbox"/> parastā poga | <input type="checkbox"/> apklāta parastā poga | <input type="checkbox"/> diegu cilpiņa |
| <input type="checkbox"/> metāla āķītis | <input type="checkbox"/> griezti pogcaurumi | <input type="checkbox"/> metāla cilpa | <input type="checkbox"/> aukliņas / saitītes | <input type="checkbox"/> cits: |

Aproces aizdare:

- | | | | |
|--|---|--|---|
| <input type="checkbox"/> diegu poga | <input type="checkbox"/> ar cietu pamatu, riņķīti | <input type="checkbox"/> parastā poga | <input type="checkbox"/> apklāta parastā poga |
| <input type="checkbox"/> diegu cilpiņa | <input type="checkbox"/> griezti pogcaurumi | <input type="checkbox"/> metāla āķītis | <input type="checkbox"/> metāla cilpa |

KRĀSAS

Auduma krāsa: _____

Rotājumu krāsas: _____

Piezīmes: (piem., ir sānšķēlums, krekls šūts divos garumos utt.)

Pierakstījis:

Datums:

Krekls **F** no pārskata

Priekšmeta nosaukums: KREKLS _____

Inventāra Nr.: _____

Kopskata krāsa: _____

Priekšmeta apraksts:

Izmēri (cm):

(piezīmēt un pielāgot, uzrādīt redzamās atšķirības, piem., noapaļotu kakla griezumu, savilkumi/krokas; izsvītrot, kas neattiecas, piem., ķīli padusēs)

- | | | |
|----|---------------------------------|--|
| a. | Stāva platums | |
| b. | Stāva garums | |
| c. | Pleca garums | |
| d. | Piedurknes garums (bez aproces) | |
| e. | Paduses ķīlis | |
| f. | Aproces platums (nav) | |
| g. | Aproces garums | |
| h. | Piedurknes platums | |
| i. | Uzpleča platums (nav) | |
| j. | Uzpleča garums (nav) | |
| k. | Apkakles platums | |
| l. | Apkakles garums | |
| m. | Krūšu šķēlums | |

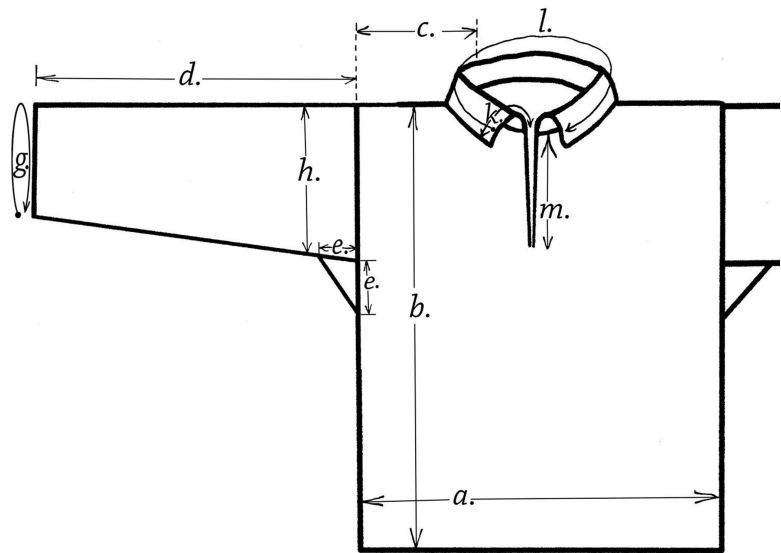

Vai stāva garums (b.) sastāv no diviem gabaliem vai audumiem?

- Nē
 Jā

_____ cm + _____ cm

Noapaļots kakla griezumus? jā nē

Galvenās vīles:

veļas vīle plakanā vīle ar šujmašīnu cits:

Uzpleči: ir nav iešūti virsū šūti

Uzpleču veids: (izvēlēties atbilstošāko no attēlā redzamajiem)

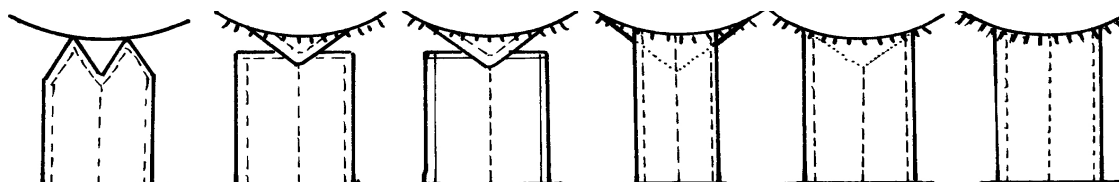

MATERIĀLS

Auduma materiāls:

Diegu skaits: _____ cm2 (Ja zināms) Velki: _____ Audi: _____

lins kokvilna maisījums poliesters lavsāns cits:

Auduma tehnika: vienkārtņis rakstainais trinitis cits

Apkakles veids:

stāva apkakle atlokāma apkakle bez (ar apdarinātu maliņu)

ROTĀJUMI

Rotājumu novietojums:

aprobe / dūrgals krūšu šķēlums un gals apkakle piedurknes pleca daļa uzplecis citur:

Rotājuma materiāls:

vilna lins kokvilna pērlītes / salmiņi cits:

Dūrienu veidi:

viena virziena izvilkumi divvirziena izvilkumi caurā vīle un tās variācijas titie un pītie stabiņi / līkloči griezti raksti cilpu dūrieni spodrdūriens sieti krustiņi gredzentiņi krustdūrieni citi:

AIZDARES VEIDS (-I)

Apkakles aizdare:

- diegu poga ar cietu pamatu, riņķīti parastā poga apklāta parastā poga diegu cilpiņa
 metāla āķītis griezti pogcaurumi metāla cilpa aukliņas / saitītes cits:

Aproces aizdare:

- diegu poga ar cietu pamatu, riņķīti parastā poga apklāta parastā poga
 diegu cilpiņa griezti pogcaurumi metāla āķītis metāla cilpa

KRĀSAS

Auduma krāsa: _____

Rotājumu krāsas: _____

Piezīmes: (piem., ir sānšķēlums, krekls šūts divos garumos utt.)

Pierakstījis:

Datums:

Krekls **G** no pārskata

Priekšmeta nosaukums: KREKLS _____

Inventāra Nr.: _____

Kopskata krāsa: _____

Priekšmeta apraksts:

Izmēri (cm):

(piezīmēt un pielāgot, uzrādīt redzamās atšķirības, piem., noapaļotu kakla griezumu, savilkumi/krokas; izsvītrot, kas neattiecas, piem., ķīli padusēs)

- a. Stāva platums
- b. Stāva garums
- c. Pleca garums
- d. Piedurknes garums (bez aproces)
- e. Paduses ķīlis
- f. Aproces platums (nav)
- g. Aproces garums
- h. Piedurknes platums
- i. Uzpleča platums (nav)
- j. Uzpleča garums (nav)
- k. Apkakles platums
- l. Apkakles garums
- m. Krūšu šķēlums

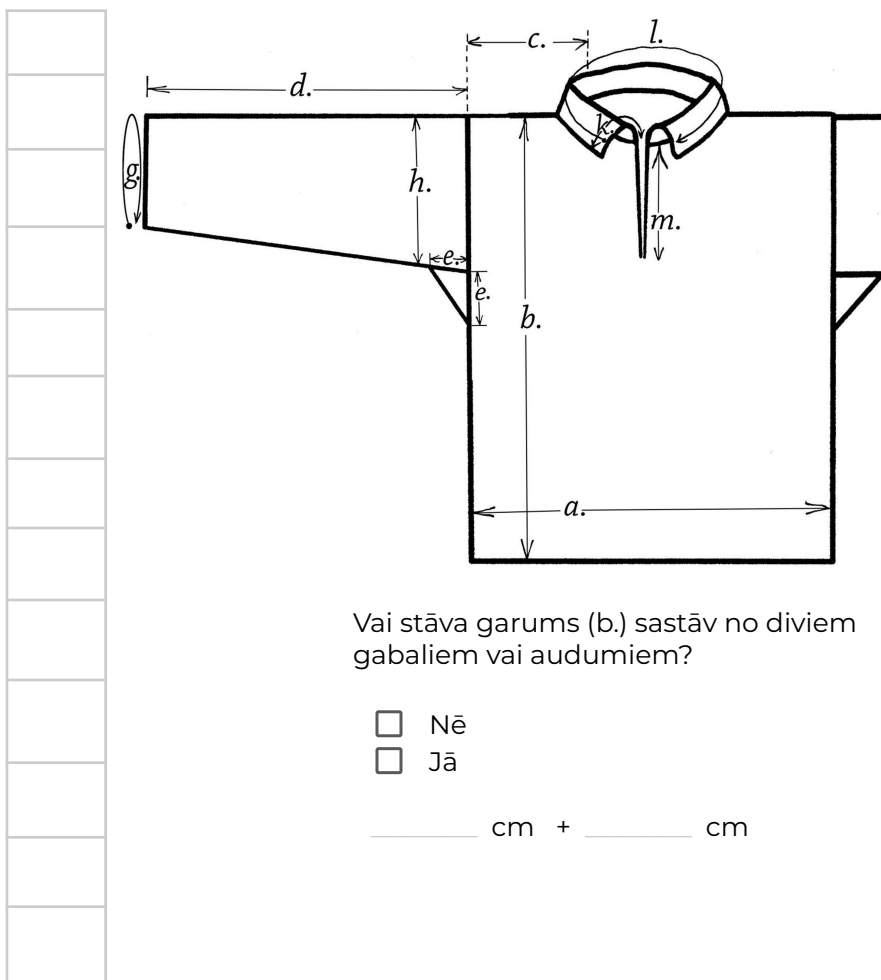

Noapaļots kakla griezumam? jā nē

Galvenās vīles:

veļas vīle plakanā vīle ar šujmašīnu cits:

Uzpleči: ir nav iešūti virsū šūti

Uzpleču veids: (izvēlēties atbilstošāko no attēlā redzamajiem)

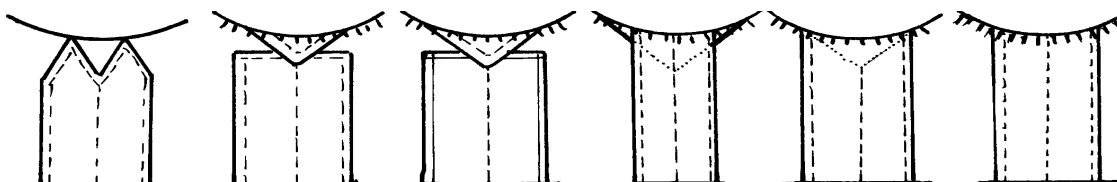

MATERIĀLS

Auduma materiāls:

Diegu skaits: _____ cm2 (Ja zināms) Velki: _____ Audi: _____

lins kokvilna maisījums poliesters lavsāns cits:

Auduma tehnika: vienkārtnis rakstainais trinītis cits

Apkakles veids:

stāva apkakle atlokāma apkakle bez (ar apdarinātu maliņu)

ROTĀJUMI

Rotājumu novietojums:

aprobe / dūrgals krūšu šķēlums un gals apkakle piedurknes pleca daļa uzplecis citur:

Rotājuma materiāls:

vilna lins kokvilna pērlītes / salmiņi cits:

Dūrienu veidi:

viena virziena izvilcumi divvirziena izvilcumi caurā vīle un tās variācijas tītie un pītie stabiņi / līkloči griezti raksti cilpu dūrieni spodrdūriens sieti krustiņi gredzentiņi krustdūrieni citi:

AIZDARES VEIDS (-I)

Apkakles aizdare:

- diegu poga ar cietu pamatu, riņķīti parastā poga apklāta parastā poga diegu cilpiņa
 metāla āķītis griezti pogcaurumi metāla cilpa aukliņas / saitītes cits:

Aproces aizdare:

- diegu poga ar cietu pamatu, riņķīti parastā poga apklāta parastā poga
 diegu cilpiņa griezti pogcaurumi metāla āķītis metāla cilpa

KRĀSAS

Auduma krāsa: _____

Rotājumu krāsas: _____

Piezīmes: (piem., ir sānšķēlums, kreklis šūts divos garumos utt.)

Pierakstījis:

Datums:

Brunči

Priekšmeta nosaukums: BRUNČI _____

Inventāra Nr.: _____

Kopskata krāsa: _____

Priekšmeta apraksts:

Izmēri (cm):

1. Garums ar jostu:
2. Platums pie aizdarinātas jostas vietas:
3. Apakšmalas apkārtmērs:

MATERIĀLS

Auduma materiāls:

Diegu skaits: _____ cm² (Ja zināms) Velki: _____ Audi: _____

Brunču audums:

- vilna lins kokvilna cits:

Austs:

- mājās rūpnieciski nezināms

Auduma struktūra:

- vienkārtņis ripss: audu / velku atlasa audu raksta pārstaipi nevaru aizpildīt
- trinītis rakstainais trinītis plāce vienkārtņa pamatā cits:

Raports: _____ cm

Auduma veids:

- vienkāršs gareniski svītrains ar stateniskām rakstu joslām šķērsvītrains / slēptās rūtis
- rūtains mistrains ar rotājumu joslu gar apakšmalu cits:

Krokojuma veids jostas vietā:

- brīvi savilkts
 ielocīts
 faltes (iegludinātas)
 grupēts
 nostiprināts ar nošuvumu

Ja krokas ir ielocītas/faltētas un atkārtojas, platums tām: _____ cm

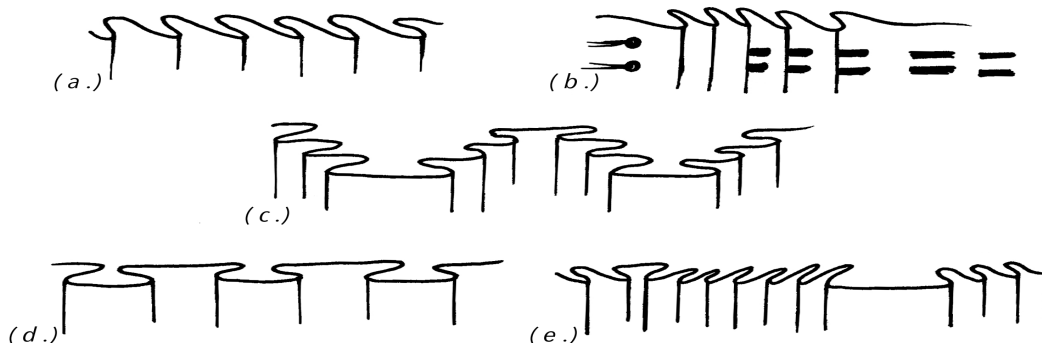
Izvēlēties visatbilstošāko kopoju/veidu:**Apakšmalas apdare:**

- atlocīts
 piešūts ar auduma lenti
 dzijas aukla / pīnīte
 pildīta apakšmala
 eģes mala
 apšūts ar audumu
 austa prievīte / celaine
 pildījums?

Rotājumu joslas apraksts:

Rotājumu joslas platums (cm): _____

Jostas šķēlums atrodas:

- kreisā sānā
 labā sānā
 vidū

Jostas šķēluma aizdares veids(-i):

- āķīši
 pogas: no kā?
 pogcaurumi: iegriezti
 pogcaurumi: cilpas
 spiedpogas
 cits:

KRĀSAS

Pamatkrāsa: _____

Citas: _____

Rotājumu krāsas: _____

Piezīmes: (piem., ir sānšķēlums, krekls šūts divos garumos utt.)

Pierakstījis:

Datums:

Ņieburbrunči

Priekšmeta nosaukums: ŅIEBURBRUNČI _____

Inventāra Nr.: _____

Kopskata krāsa: _____

Priekšmeta apraksts:

Izmēri (cm):

(iezīmēt faltes pie jostas un pie apakšmalas, uzrādīt kakla izgriezumus priekšpusē un mugurpusē ar raustītu līniju: - - - -)

- | | | |
|----|---|--|
| a. | Aizdarītās jostas vietas platums | |
| b. | Ņiebura garums no pleca augstākās vietas līdz jostas vietai | |
| c. | Platums padusēs | |
| d. | Aizdares daļas garums (piem., starp āķīšiem/pogām) | |
| e. | Kakla izgriezuma platums | |
| f. | Sāna garums no paduses līdz jostas vietai | |
| g. | Kakla dziļums priekšpusē | |
| h. | Muguras garums no kakla izgriezuma līdz ņieburmalai | |
| i. | Kakla dziļums aizmugurē | |
| j. | Brunču apakšmalas apkārtmērs | |
| k. | Brunču garums | |
| l. | Visa apģērba garums | |
| m. | Cits | |

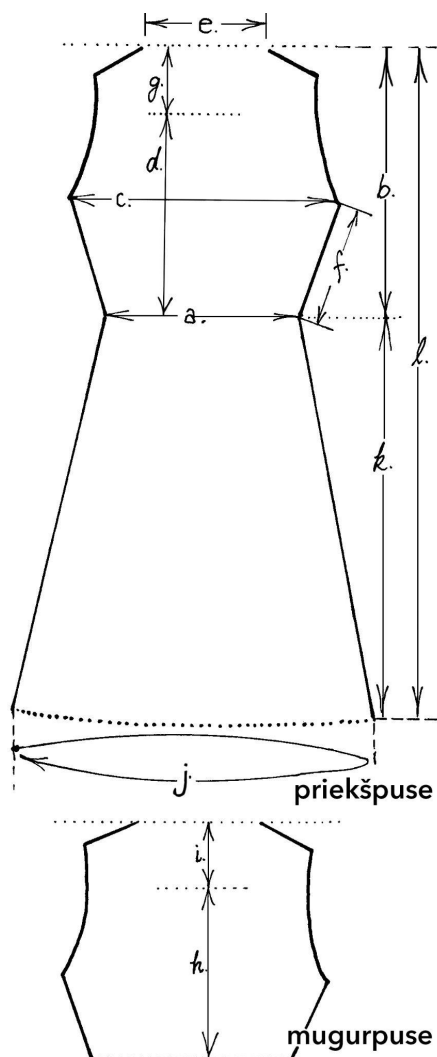

Atšķirības no šī zīmētā parauga?

Diegu skaits: _____ cm² (Ja zināms) **Velki:** _____ **Audi:** _____

Brunču daļas audums:

- vilna lins kokvilna cits:

Austs: mājās / rūpnieciski / nezināms

Auduma struktūra:

- vienkārtņis ripss: audu / velku atlasa audu raksta pārstaipi nevaru aizpildīt
- trinītis rakstainais trinītis plāce vienkārtņa pamatā cits:

Raports: _____ cm

Auduma veids:

- vienkrāsains gareniski svītrains ar stateniskām rakstu joslām šķērsvītrains / slēptās rūtis
- rūtains mistrains ar rotājumu joslu gar apakšmalu cits:

Oderes auduma materiāls:

- lins kokvilna maisījums poliesters neilons mākslīgais zīds cits:

Krokojuma veids jostas vietā:

- brīvi savilkts ielocīts faltes (iegludinātas) grupēts nostiprināts ar nošuvumu

Ja krokas ir ielocītas/faltētas un atkārtojas, platums tām: _____ cm

Izvēlēties visatbilstošāko kopojumu/veidu:

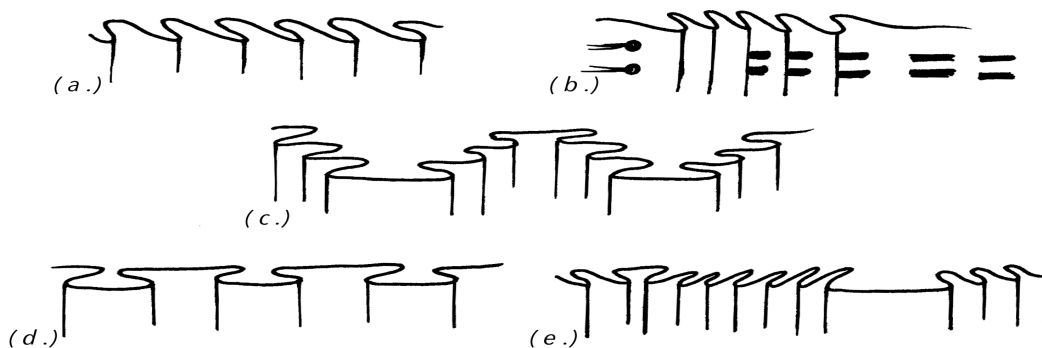

Apakšmalas apdare:

- atlocīts eģes mala apšūts ar audumu dzijas aukla / pīnīte austas prievīte / celaine

Jostas šķēlums atrodas:

- kreisā sānā labā sānā vidū

Jostas šķēluma aizdares veids(-i):

- āķīši pogas: no kā?
 pogcaurumi: iegriezti pogcaurumi: cilpas spiedpogas cits:

KRĀSAS
.....**Pamatauduma krāsa:** _____**Ļiebura krāsa, ja atšķiras:** _____**Oderes krāsa:** _____**Piezīmes:** (piem., izmaiņas valkāšanas dēļ)

Pierakstījis:**Datums:**

Priekšmeta nosaukums: SVĀRKI/VESTE _____

Inventāra Nr.: _____

Kopskata krāsa: _____

Priekšmeta apraksts:

Izmēri (cm):

(iezīmēt apkakles veidu, izgriezumus (krūtīs, aprocēs utt.) faltes/savilkta krokojumus pie jostas un pie apakšmalas, rotājumus, atlokus, kabatas, uzrādīt vīles ar raustītu līniju: - - - -)

- a. Apģērba garums (no Pleca augstākā punkta līdz apakšmalai)
- b. Aizdarīta apģērba platums jostasvietā
- c. Aizdarīta apģērba platums krūtīs (padusēs)
- d. Plecu platums
- e. Plecu garums
- f. Aizdares daļas garums
- g. Kakla izgriezuma platums
- h. Krūšu atvēruma dziļums līdz pirmai aizdarei
- i. Apkakles platums
- j. Apkakles garums
- k. Piedurknes garums
- l. Piedurknes platums
- m. Sāna garums
- n. Aprocēs apkārtmērs
- o. Apakšmalas apkārtmērs
- p. Cits

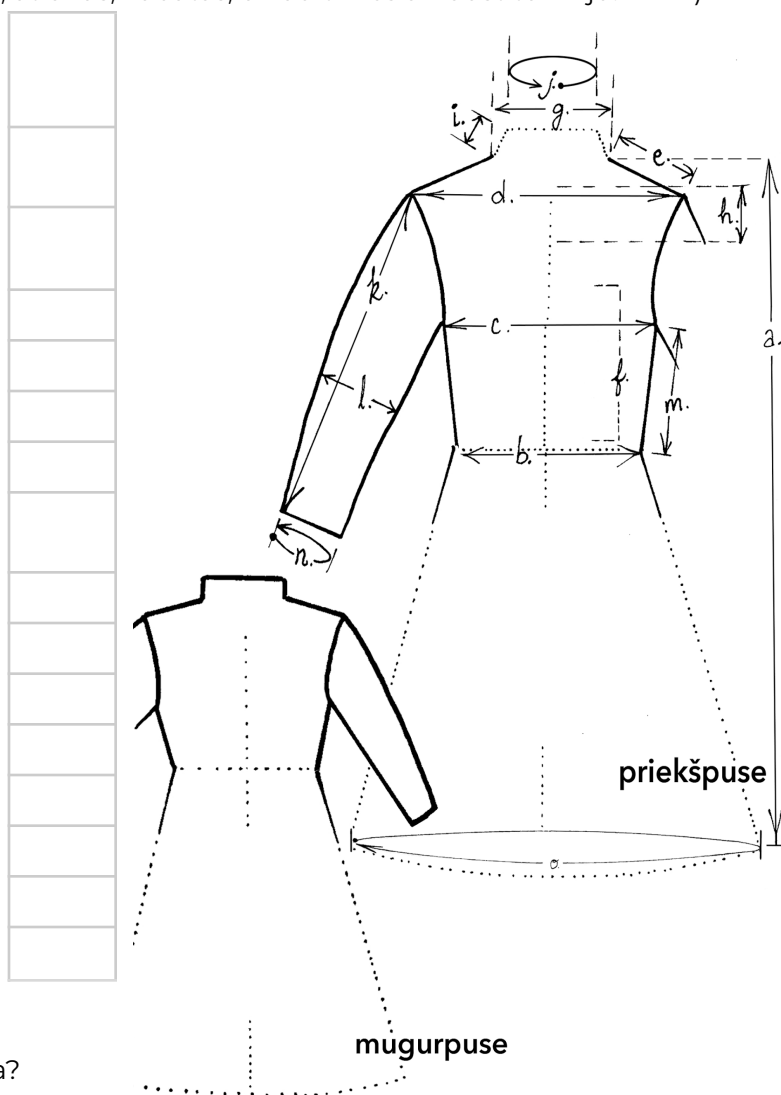

Atšķirības no šī zīmētā parauga?

MATERIĀLS

Viršējā auduma materiāls: smalks rupjš

Diegu skaits: _____ cm2 (Ja zināms) Velki: _____ Audi: _____

Auduma materiāls:

vilna lins kokvilna maisījums poliesters cits:

Austs: mājās rūpnieciski nezināms

Auduma struktūra:

vienkārtnis trinītis nevaru aizpildīt
 drellis rakstainais trinītis cits:

Oderes auduma materiāls:

lins kokvilna maisījums poliesters neilons mākslīgais zīds cits:

Rotājums: ir nav

Rotājumu veids:

izšuvums uzšūta aukla/lente/prievīte auduma apmalojumi citi:

Rotājuma materiāls:

vilna lins kokvilna piķots merserizēts cits:

Dūrienu veidi:

pamatdūriens ķēžu nepārtrauktais kātu veiklais citi:
atpakaļdūriens

Rotājumu novietojums:

aprobe/dūrgals sānu daļa apkakle muguras kabatas krūšu apakšmala
pusē šķēlums

Vēl citur? _____

Krokojuma veids jostas vietā:

brīvi savilkts ielocīts faltes (gludas) grupēts muduri nostiprināts ar
nošuvumu

Papildu detaļas (materiāls rotājumiem utt.):

atloki šķēlumi kabatas cits:

Kur novietotas? _____

Pamatauduma krāsa: _____

Rotājumu krāsas: _____

Oderes krāsa: _____

Aizdares veids(-i):

- āķīši pogas: no kā?
- pogcaurumi: iegriezti pogcaurumi: cilpas spiedpogas cits:

Piezīmes: (piem., izmaiņas valkāšanas dēļ, vestei pagarināta un paplašināta mala utt.)

Pierakstījis:

Datums:

Jostas

Priekšmeta nosaukums: JOSTA _____

Inventāra Nr.: _____

Kopskata krāsa: _____

Priekšmeta apraksts:

Izmēri (cm):

Platums: _____

Garums bārkstīm: _____

Garums (bez bārkstīm): _____

Aizauda garums: _____

MATERIĀLS

Velki:

vilna lins kokvilna mākslīga šķiedra cits:

Audi:

mīksts rupjš smalks pirkts cits:

TEHNIKA

Joslu skaits: _____

Vidējās joslas raksts:

celaine auleja ziedainā audene rakstaina audene pīta svītraina audene cits:

Piezīmes: (piem., raksta elementu skaits utt.)

Malā raksts: ir nav
 ziedains šķērsvītrains rakstaina audene auleja punktiņi

Diegu skaits:

velki (tikai rakstu diegi): _____ cm audi: _____ cm

Raksta diegu skaits rakstainās audenēs:

vidējā joslā: _____ malās: _____

Centrālais raksts:

vienveidīgs daudzveidīgs cits: _____

Galū apstrādājums:

nav (brīvs) pīts vīts cits: _____

KRĀSAS

Dominējošā (rakstu diegi): _____

Pamatā (t.i., fonā smalkākie diegi): _____

Citas: _____

Piezīmes: (piem., izmaiņas valkāšanas dēļ, vestei pagarināta un paplašināta mala utt.)

Pierakstījis:

Datums:

Ņieburs/jaka

Priekšmeta nosaukums: ŅIEBURS/JAKA _____

Inventāra Nr.: _____

Kopskata krāsa: _____

Priekšmeta apraksts:

Izmēri (cm):

(Iezīmēt detaļas, rotājumus, pagarinātu apakšmalu, uzrādīt vīles ar raustītu līniju: - - - -)

- a. Aizdarītas jostas vietas platums
 - b. Ņiebura garums no pleca augstākās vietas līdz apakšmalai
 - c. Platums padusēs
 - d. Aizdares daļas garums
 - e. Kakla izgriezuma platums
 - f. Sāna garums no paduses līdz jostas vietai
 - g. Priekšpuses kakla dziļums
 - h. Muguras garums no kakla izgriezuma līdz jostas vietai
(h-2. Ja ir pagarinājums, Līdz apakšmalai)
- Ja ir**
- i. Aprocas platums
 - j. Piedurknes garums
 - k. Piedurknes platums
 - l. Apkakles platums

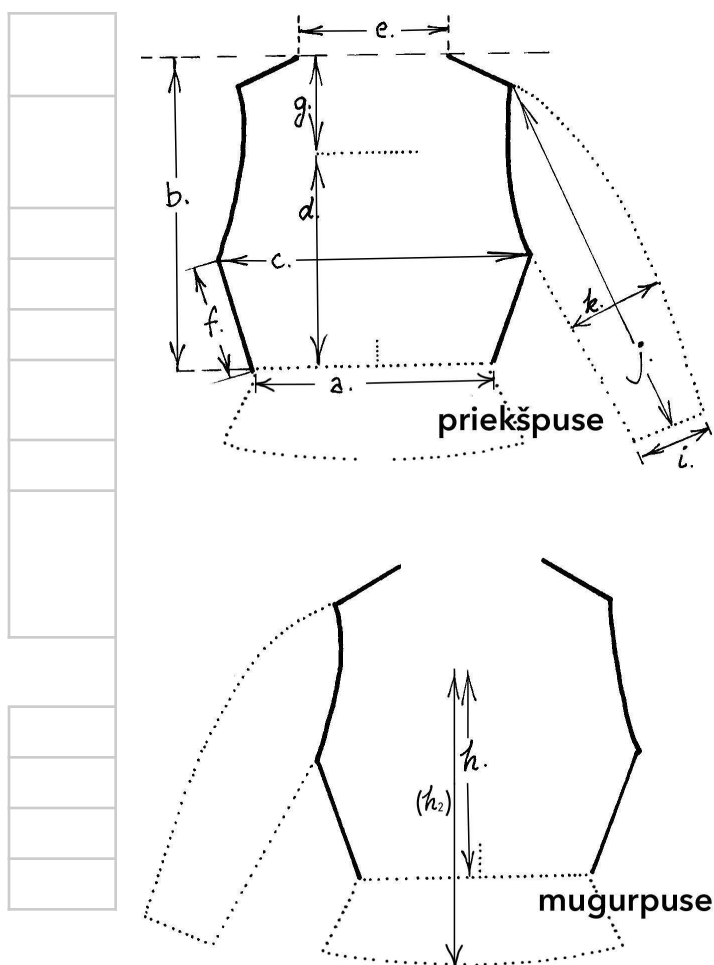

Atšķirības no šī zīmētā parauga?

MATERIĀLS

Diegu skaits: _____ cm² (Ja zināms) **Velki:** _____ **Audi:** _____

Auduma tehnika:

- vienkārtnis trinītis atlass rakstainais trinītis cits:

Viršējā auduma materiāls:

- smalks rupjš

Auduma veidi:

- vienkrāsains gareniski svītrains šķērsvītrains rūtainis

Auduma materiāls:

- vilna maisījums lins kokvilna cits:

Oderes auduma materiāls:

- lins kokvilna maisījums poliesters
 neilons mākslīgais zīds nezināms cits:

Rotājums:

- ir nav

Rotājumu veids:

- Izšuvums (dzija / pērlītes) uzšūta aukla / lente / prievīte auduma apmalojumi līpas pie priekšas aizdares
 muduri jostas vietā Austiņas mugurpuses jostas vietā pagarināta / paplašināta jostas vieta citi:

Dūrienu veidi:

- pamatdūriens veiklais nepārtrauktais atpakaļdūriens kātu ķēžu citi:

Rotājumu novietojums:

- priekšpusē aizdare apakšmala apkakle mugurpuse
 aprobe/dūrgals roku riņķis cits:

KRĀSAS

Auduma krāsa: _____

Oderes krāsa: _____

Rotājumu krāsas: _____

Aizdares veids(-i):

- āķīši pogas: no kā?
- pogcaurumi: iegriezti pogcaurumi: cilpas spiedpogas cits:

Piezīmes: (piem., izmaiņas valkāšanas dēļ, materiāls rotājumiem utt.)

Pierakstījis:

Datums:

Villaine

Priekšmeta nosaukums: VILLAINE _____

Inventāra Nr.: _____

Kopskata krāsa: _____

Priekšmeta apraksts:

Izmēri (cm): _____

(norādīt/iezīmēt rotājumu
joslas un bārkstis)

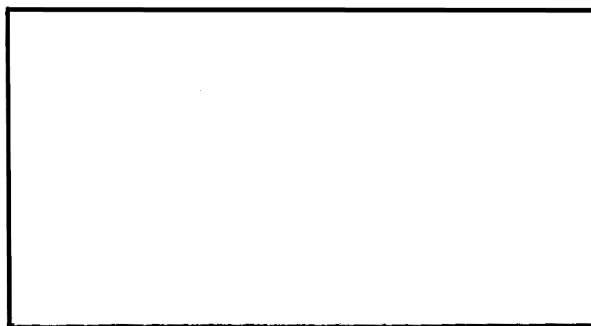

Platums: _____

(no eģes līdz eģei)

Garums : _____

(bez bārkstīm)

Garums bārkstīm: _____

MATERIĀLS

vilna lins (piem., snātene) kokvilna cits:

Diegu skaits: _____ cm² (Ja zināms) Velki: Audi:

Diegi:

rupjš smalks mīksts (ķemmdzija)

Auduma struktūra:

vienkārtnis trinītis nevaru aizpildīt
 dreillis rakstainais trinītis plāce cits:

Auduma veids:

vienkrāsains rūtains rakstains strīpains

Rotājumi:

ir nav

Rotājuma materiāls:

vilna lins kokvilna cits:

Rotājumu veids:

austs šūts

Rotājumu novietojums:

galos vienā malā abās malās nerotāts
 atdalīts savienots atsevišķu stūru elements cits:

Platums galu joslām: _____ cm no austās malas

Platums malu joslai(-ām): _____ cm no austās malas

Dūrienu veidi:

pamatdūriens veiklais ķēžu nepārtrauktais atpakaļdūriens
 svītru krustdūriens ielocītais spodrdūriens
 līkloču cilpu kātu citi:

Apauds: ir nav

Celaine: ir nav
 skujaina rakstaina vienkrāsaina cits:

Bārkstis: ir/nav

velku (piem., parasti baltas) papildus (parasti krāsainās) celos
 brīvas apstrādātas atsevišķi mestas šūtas

KRĀSAS

Pamatkrāsa(-as): _____

Izšuvumu krāsas: _____

Piezīmes:

Pierakstījis:

Datums:

Bikses

Priekšmeta nosaukums: vīriešu/puišu BIKSES _____

Inventāra Nr.: _____

Kopskata krāsa: _____

Priekšmeta apraksts:

Izmēri (cm):

Bikšu garums no jostas vietas gar statenisko vīli līdz apakšējai malai:

Aizdarītas jostas vietas apkārtmērs:

Bikšu staras apakšgala platums:

MATERIĀLS

Auduma materiāls:

Diegu skaits: _____ cm² (Ja zināms) Velki: _____ Audi: _____

Auduma tehnika:

vienkārtnis trinitis rakstainais trinitis drellis cits:

Oderes auduma materiāls (ja ir):

lins kokvilna maisījums poliesters cits: _____ nezināms

Bikšu priekša un tās aizdare(-es):

klape rāvējslēdzējs poga(-as) faltes cilpas
 āķi iegriezti pogcaurumi cits:

Kabatas (un cik):

priekšā pie vīles iešūtas aizmugurē

Šūtas kā tērpa bikses? _____ / vai parastās "uzvalka" bikses?

KRĀSAS

Krāsas: _____

Auduma krāsa: _____

Oderes krāsa (ja ir): _____

Piezīmes: (piem., vai ir pusodere)

Pierakstījis:

Datums:

Zeķes/valnītis

Priekšmeta nosaukums: ZEĶES/VALNĪTIS _____

Inventāra Nr.: _____

Kopskata krāsa: _____

Priekšmeta apraksts:

Veids: (izvēlēties atbilstošāko)

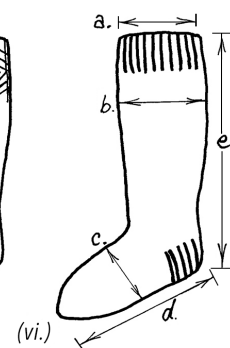

Izmēri (cm):

a. Platums augšējā zeķes galā:

b. Platums platākajā kāta vietā:

c. Pēdas platums:

d. Pēdas garums:

e. Kāta garums:

Valdziņu skaits: _____ cm² (uzmestiem valdziņiem x rindu skaits)

MATERIĀLS

vilna

kokvilna

vilnas-neilona maisījums

lins

rupjš

smalks

cits:

Tehnika:

- | | | | |
|----------------------------------|---|-----------------------------------|--|
| <input type="checkbox"/> adīts | <input type="checkbox"/> tamborēta maliņa | <input type="checkbox"/> ielocīts | <input type="checkbox"/> mežģīņadījums |
| <input type="checkbox"/> labiski | <input type="checkbox"/> rievains | <input type="checkbox"/> malīna | <input type="checkbox"/> papēžadījums |

Rotājums:

- | | | | |
|--|--|--|---|
| <input type="checkbox"/> rakstains | <input type="checkbox"/> svītrains | <input type="checkbox"/> ar krāsu | <input type="checkbox"/> ar adījumu tehniku |
| <input type="checkbox"/> visā garumā | <input type="checkbox"/> uz kāta | <input type="checkbox"/> uz pēdas | <input type="checkbox"/> zeķes maliņā |
| <input type="checkbox"/> zeķu saites: ievērtas | <input type="checkbox"/> gumija augšējā malā | <input type="checkbox"/> pinums / aukla augšējā malā | <input type="checkbox"/> zeķu prievīte |

Ar atlocītu valnīti? jā nē

KRĀSAS

Kopskatā dominējošā: _____

Citas: _____

Piezīmes:

Pierakstījis:

Datums:

Kurpes/zābaki

Priekšmeta nosaukums: KURPES/ZĀBAKI _____

Inventāra Nr.: _____

Kopskata krāsa: _____

Priekšmeta apraksts:

Izmēri (cm):

pēdas garums:

papēža biezums:

zābakiem kāta
augstums:

kāta augšējās daļas
apkārtmērs:

Uzzīmēt:

MATERIĀLS

- | | | | | |
|----------------------------------|---|-----------------------------------|--------------------------------------|---------------------------------|
| <input type="checkbox"/> āda | <input type="checkbox"/> stingrs kokvilnas audums | <input type="checkbox"/> pape | <input type="checkbox"/> lentes | <input type="checkbox"/> auklas |
| <input type="checkbox"/> sprādze | <input type="checkbox"/> gumija | <input type="checkbox"/> plastika | <input type="checkbox"/> šņorcaurumi | <input type="checkbox"/> cits: |

Zole: šūta līmēta

Rotājums: ir nav

Piezīmes: (novalkātas, jaunā stāvoklī, atlocīta mala zābakiem, piekabinātas mēlītes, rotājošie gredzentiņi utt.)

Pierakstījis:

Datums:

Saktas

Priekšmeta nosaukums: SAKTAS _____

Inventāra Nr.: _____

Kopskata krāsa: _____

Priekšmeta apraksts:

Izmēri (cm):

Apaļām (ripas) saktām – diametrs: _____

Loka platums: _____

Pakavsaktām – diametrs: _____

Citām saktām:

garums: _____ platums: _____

MATERIĀLS

- sudrabs baltmetāls zelts varš bronza
 dzintars stikls nezināms plastmasa cits:

ROTĀJUMS

Reljefs:

- iespiests izspiests gravēts ar pinumu, vijumu, tordējumu cits

Piekariņi/mēlītes: ir nav Skaits: _____

levietoti ietvarā (ja ir):

- plastmasa stikls dzintars dārgakmeņi emalja nezināms

Aizdares veids:

- kustīga adata piespraudes adata krellēm: aizdare ir krellēm: aizdares nav

Krāsa(-as):

sarkans zaļš zils dzeltens cits:

Prove (sudrabam/zeltam): ir / nav

Kāda:

Rotkaļu zīme: ir / nav

Rotkalis: Nezināms / zināms _____

Piezīmes:

Varbūtējais avots, pēc kura rotkalis veidojis šo priekšmetu? Nezināms / zināms

Pierakstījis:

Datums:

Šūta galvas sega

Priekšmeta nosaukums: ŠŪTA GALVAS SEGA _____

Inventāra Nr.: _____

Kopskata krāsa: _____

Priekšmeta apraksts:

Veids: (izvēlēties visatbilstošāko)

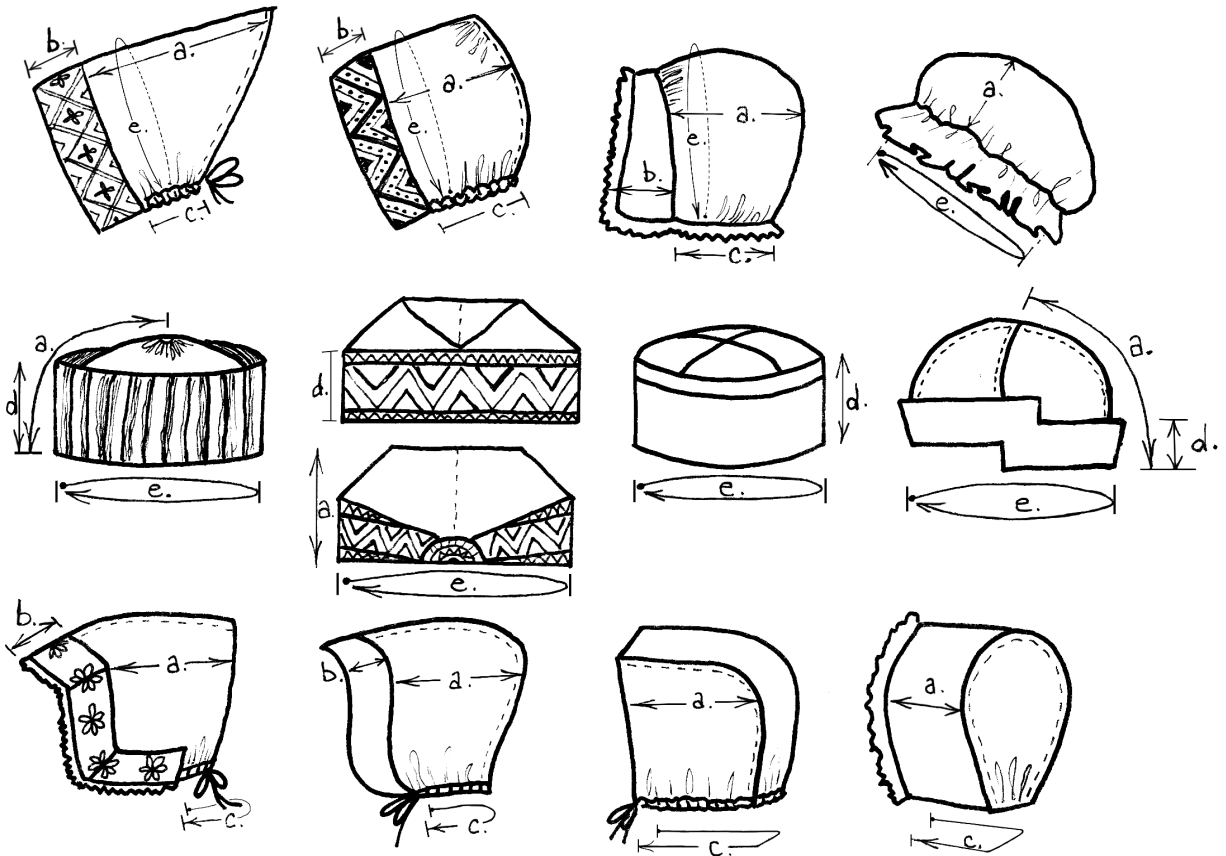

Izmēri (cm):

a. Cepures dziļums:

b. Izrotājuma joslas platums pie vaigiem:

c. Platums apakšmalai aizmugurē pie kakla

d. Stingrām cepurēm – malas/rotājuma augstums:

e. Izteikti apaļām cepurēm – apkārtmērs (jeb apkārtmērs gar seju)

mīksts

stingrs

MATERIĀLS

Pamataudums:

lins

vilna

kokvilna

cits:

rupjš (< 10 x 10 cm²)

smalks

tills

Ar oderi

bez oderes

Oderes audums:

Rotājumi:

izšuvumi

pērlītes/salmiņi/vizuļi

kruzuļi

prievīte

cits:

lentes (parastas, ripsa, rakstainas – brokāta vai žakardveida)

mežģīnes

Rotājumu novietojums:

gar visu malu

gar sejas malu

uz galvas virsas

galvas virsas savilkums

uz pakauša

citur:

Izšuvumi (ja ir):

Dūrienu veidi:

pamatdūriens

veiklais

ķēžu

nepārtrauktais atpakaļdūriens

svītru

krustdūriens

ielocītais

spodrdūriens

līkloču

cilpu

kātu

citi:

Malu noslēgumu veids (ja ir):

(piem., cilpu dūriena/apvītais vai krustotais cilpu dūriens, ar tūku, samtu utt.)

Diegi, kas izmantoti izšuvumiem:

vilna

kokvilna

merserizēta
kokvilna

cits:

nezināms

KRĀSAS

Pamatkrāsas: _____

Cepures pamatkrāsa: _____

Izšuvumu krāsas: _____

Citu rotājumu krāsas: _____

Oderes krāsa: _____

Piezīmes:

Pierakstījis:

Datums:

Nešūta galvas sega

Priekšmeta nosaukums: NEŠŪTA GALVAS SEGA _____

Inventāra Nr.: _____

Kopskata krāsa: _____

Priekšmeta apraksts:

Izmēri (cm):

auduma platums:

Uzzīmēt:

auduma garums:

MATERIĀLS

Pamataudums:

- | | | | |
|---------------------------------|-----------------------------------|--|--------------------------------|
| <input type="checkbox"/> lins | <input type="checkbox"/> kokvilna | <input type="checkbox"/> vilna | <input type="checkbox"/> zīds |
| <input type="checkbox"/> smalks | <input type="checkbox"/> rupjš | <input type="checkbox"/> mākslīgs zīds | <input type="checkbox"/> cits: |

Auduma struktūra:

- | | | |
|--|-----------------------------------|---|
| <input type="checkbox"/> vienkārtņis | <input type="checkbox"/> trinītis | <input type="checkbox"/> nevaru aizpildīt |
| <input type="checkbox"/> vairāku tehniku apvienojums | <input type="checkbox"/> atlass | <input type="checkbox"/> cits: |

Auduma veids:

- | | | | | |
|------------------------------------|----------------------------------|------------------------------------|----------------------------------|--------------------------------|
| <input type="checkbox"/> vienkāršs | <input type="checkbox"/> rūtains | <input type="checkbox"/> rakstains | <input type="checkbox"/> žakards | <input type="checkbox"/> cits: |
|------------------------------------|----------------------------------|------------------------------------|----------------------------------|--------------------------------|

ROTĀJUMI

Rotājumu novietojums:

- | | | | | |
|------------------------------------|------------------------------------|---------------------------------|-----------------------------------|--------------------------------------|
| <input type="checkbox"/> galā(-os) | <input type="checkbox"/> malā(-ās) | <input type="checkbox"/> centrā | <input type="checkbox"/> nerotāts | <input type="checkbox"/> fona raksts |
|------------------------------------|------------------------------------|---------------------------------|-----------------------------------|--------------------------------------|

Rotājumu veids:

- | | | | |
|------------------------------------|------------------------------------|--------------------------------------|---|
| <input type="checkbox"/> austs | <input type="checkbox"/> izšūts | <input type="checkbox"/> piešūts | <input type="checkbox"/> bārkstis |
| <input type="checkbox"/> tamborēts | <input type="checkbox"/> knipelēts | <input type="checkbox"/> celu apauds | <input type="checkbox"/> drukāts raksts |

Cits:

Platums rotājuma joslai(-ām) (cm):

Dūrienu veidi:

KRĀSAS

Krāsas: _____

Pamatauduma krāsa: _____

Izšuvumu krāsas: _____

Citu rotājumu krāsas: _____

Piezīmes:

Pierakstījis:

Datums:

Vainags

Priekšmeta nosaukums: VAINAGS _____

Inventāra Nr.: _____

Kopskata krāsa: _____

Priekšmeta apraksts:

Izmēri (cm):

a. augstums:

b. diametrs gar pieres malu:

c. (Ja konusveidā) diametrs augšējai malai, ar ornamentiem:

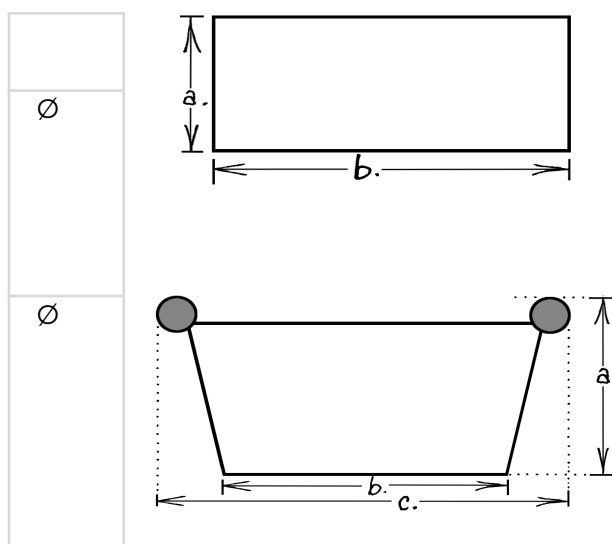

MATERIĀLS

Pamats:

mīksts stingrs cilindrisks konusveidā

Ar oderi bez oderes **Oderes audums:**

Rotājumi:

izšuvumi pērlītes/salmiņi vizuļi zīles
 lentes (parastas, ripsa, rakstainas – brokāta vai žakardveida) cits:

Ja no metāla:

- sloksne spangas reljefs (iespiests, izspiests, gravēts)

Izrotājuma joslas platums (cm): _____

KRĀSAS

Pamatkrāsas:

Vainaga pamata krāsa: _____

Rotājuma krāsas: _____

Oderes krāsa: _____

Malas apdares:

Augšmala: _____

Apakšmala: _____

Piezīmes:

Pierakstījis:

Datums:

Tautastērpa vēstures anketa

Lūgums norādīt to, kas zināms par tērpa darināšanu un tā valkāšanas vēsturi! Ja nepieciešams, var izmantot vienu lappusi katrai tērpa detaļai (ja ir vairāki darinātāji, darināšanas vietas, apstākļi utt.).

Tautastērps (detaļa)

Tērpa (detaļas) nosaukums, dāvinātāja vārds

Kad šis tērps (detaļa) tika darināts? (Kurā gadā/gados)

Kurā vietā šis tērps (detaļa) tika darināts? (pilsēta, valsts)

Kas šo tērpu (detaļu) darināja (nosaukt vārdu, uzvārdu, dzimšanas gadu, ja iespējams)?

Kāds ir tērpa darināšanas stāsts? (Kāpēc tas tika darināts, kādos apstākļos? Kā tika sagādāti materiāli tērpa darināšanai? Vai ir kāda tērpa sastāvdaļa, kas ir veidota no īpaša materiāla vai interesantā veidā sakomplektēta? Vai darinātājam(-am) bija pieredze tērpu darināšanā vai rokdarbos? No kurienes tika iegūta informācija par tērpa etnogrāfisko veidolu (piemēram, no kuras grāmatas, piezīmēm, padomdevēja)? Ja pirīts, tad kur, no kā un cik tas maksāja (cik vērts tas ir?)

Kāds ir tērpa glabāšanas un valkāšanas stāsts? (Kurās vietās, gados, notikumos tērps ir bijis vilkts? Kā sauc cilvēkus, kuri tērpu ir vilkuši un glabājuši? Vai tērps ir bijis pārvests starp pilsētām vai valstīm? Ja jā, kur un kad?)

Vai Jums ir kāda fotogrāfija(-as), kur redzams šī tērpa darinātājs vai valkātāji (ar tērpu mugurā)? Ja jā, lūdzu, pievienojiet fotogrāfiju vai tās kopiju!

Dūrieni

Pat visvienkāršāko tautastērpa detaļu var izgreznot, izmantojot izšuvuma dūrienus. Tie mēdz būt dažādu izmēru, kombināciju un krāsu. Dūrienu daudzveidība ir plaša – no vienkāršākā krustiņa līdz ļoti mākslinieciskiem dūrieniem, veidojot caurās vīles, gredzendūrienu u.c. Dažkārt dūrieni šūti ar krāšņiem diegiem, lai tie būtu pamanāmi uzreiz (piemēram, ņieburiem, villainēm), tomēr nereti izmantots arī baltais diegs (piemēram, krekliem), kas dūriena atpazīšanu padara grūtāku. Tieši tāpēc šajā nodaļā parādīti biežāk izmantotie dūrieni, tomēr ne visi, jo dūrienu un to variāciju ir pārāk daudz!

“bezgalītis”



Izšūšanas motīvs, kas atgādina viļņus vai ieritinātas papardes lapas pirms to izplaukšanas. Raksturīgs motīvs Lejaskurzemes Nīcas tērpos, izšūts ar melnu diegu vai dziju parasti atpakaļdūrienā vai kātu dūrienā.

caurā vīle (hem stitch)

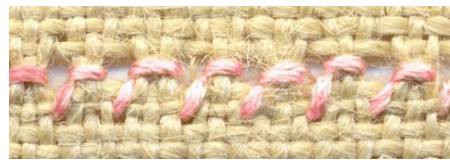

Visvienkāršākā caurā vīle ir dekoratīva “stripa”, kas ir nostiprināta ar cilpu dūrieniem pa asi gar izvilktu diegu maliņu.

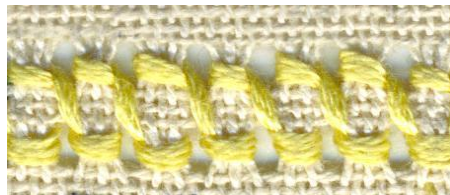

Dubultcaurā vīle
(double hem stitch; Italian hem stitch)

caurā vīle ar līkločiem (zig zag hem stitch; serpentine)

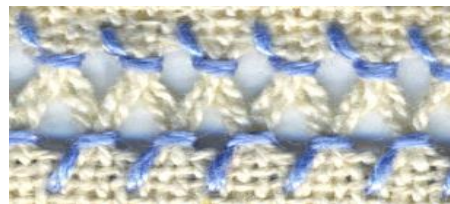

caurā vīle ar stabiņiem (ladder hem stitch)

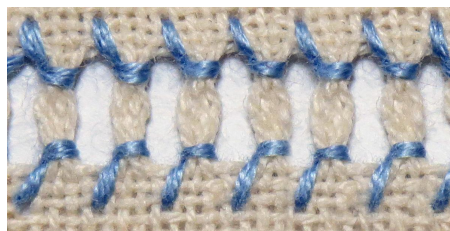

cilpu dūriens
(blanket stitch;
blanket edge)



**divvirzienu
izvilkums**
(drawn thread
work)

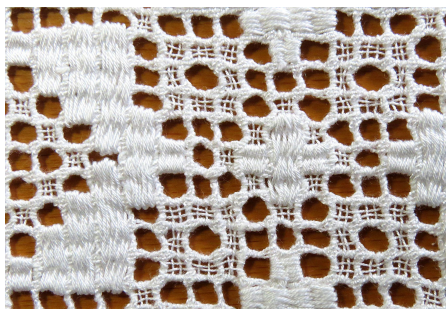

Divvirzienu izvilkumi parasti izmantoti Zemgales kreklos. Iestrādāti taisna leņķa rūtiņu tīkla pamatā. Audu un velku diegi tiek izvilkti noteiktā skaitā. Šie atstātie diegi veido "tīklu", kas tiek apvīts ar ielokiem, pinumiem un/vai cilpām.

gredzentiņi
(dubultie)

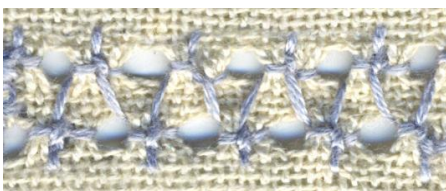

gredzentiņi
(gredzendūrieni)

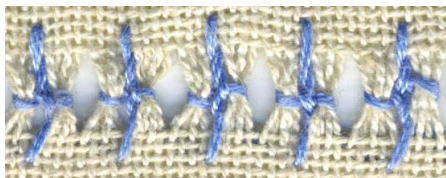

griezti raksti
(cut work
embroidery, in
this case a type
of Hardanger
Kloster
block-based
embroidery)



Griezti raksti biežāk raksturīgi Rucavas, Lielvārdes un Kuldīgas krekliem. Noteikts diegu skaits tiek izgriezts četrstūrī un maliņas neizvilktajiem diegiem ir cieši un blīvi apšūtas.

ielocītais raksts

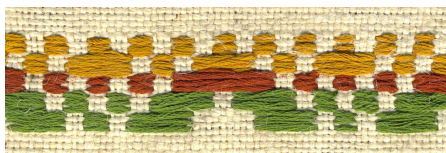

Ielocītais raksts visbiežāk izmantots Latgales Augšzemes un Bārtas kreklos, kā arī daudzās villainēs un cepurēs. Darināts pamatdūrienu veidā ar pārstaipiem, ko šuj paralēli dažādos garumos, atdarinot ieastu rakstu.

kātu dūriens
(*stem stitch;*
outline stitch)



krustdūrieni
(*cross stitch*)



Krustdūrienu kopojumi visbiežāk redzami Latgales, Augšzemes, Kuldīgas un Rucavas kreklos.

krustoto diegu caurā vīle
(*twisted border hemstitch;*
twisted bars;
Leno weave)

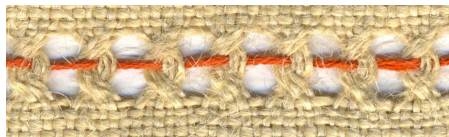

ķēžu dūriens
(*chain stitch*)



ķēžu dūrienu caurā vīle
(*chain-stitched clusters*)



nepārtrauktais atpakaļdūriens
(*mašīndūriens*)
(*back stitch*)



pārmalu dūriens



slīpais
(*overcast stitch; half cross stitch*)



taisnais
(*line stitch*)

pāršūtie stabiņi
(*tied woven bars*)



**pītais
krustdūriens**
(Rucavas
krustdūriens;
saistītais
krustdūriens)
(*closed
herringbone
stitch*)

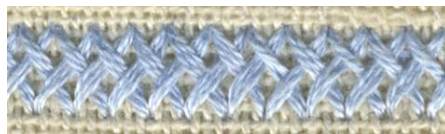

pītie stabiņi
(*woven bars*)



**saistītais
krustdūriens**



sietie krustiņi

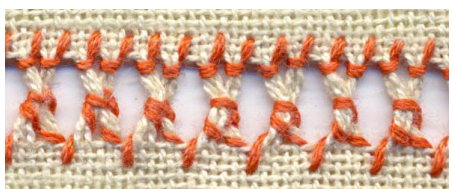

spodrdūriens
(*satin stitch*)

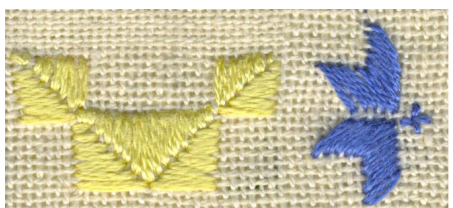

Dūrieni, kas pārstiepj vairākus auduma diegus dažādos garumos, atrodas blakus viens otram dažādos leņķos, atbilstot rakstam un tā pārklājot motīvu laukumu. Veido gludu, blīvu virsmu.

svītru dūriens
(*arrowhead
stitch*)



dubultsvītru dūriens

tītie krustiņi
(variation of
overcast bars)

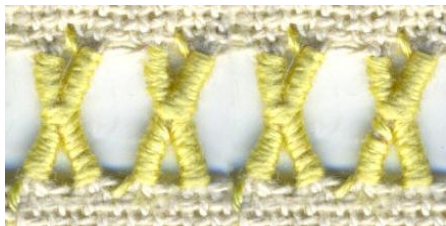

tītie līkloči
(overcast bars in
a zigzag line)

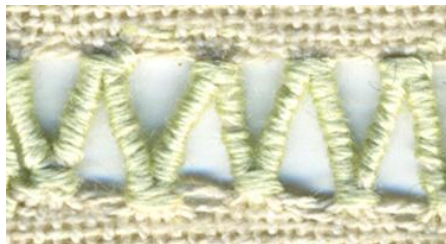

tītie stabīņi
(overcast bars)

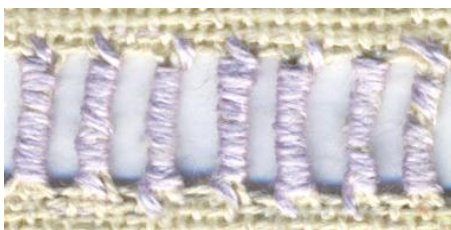

veiklais dūriens
(herringbone
stitch)



**vienvirzienu
izvilkumi**
(drawn thread
work)

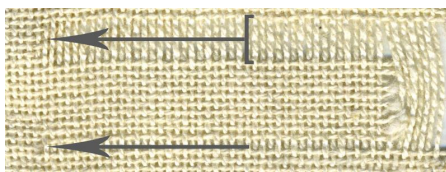

Diegi gar vienu asi tiek izvilkti un tālāk apstrādāti ar cilpām vai pinumiem, tā veidojot caurās vīles un tās variācijas. Šī tehnika ir izmantota gandrīz visos kreklos.

vītie līkloči
(vītais raksts;
etnogrāfiskais
līklocis)
(threaded
stitches)

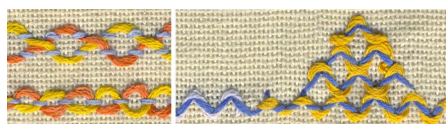

Šādi līkloči ir daudz un dažādi, bet visiem ir atsevišķs, rotājošs diegs, kas tiek ielocīts viļņotā līnijā pa/aiz svītru, pārmalu vai pamatdūrienu rindas.

Rakstu novietojumi kreklu apkaklēm un villainēm

Tautastērps nereti rotāts ar skaistiem, izšūtiem rakstiem, kas visbiežāk atrodas apģērba visredzamākajās vietās – uz kreklu apkaklēm, ņieburēm, brunčiem, villainēm, galvas segām. Kā dekoratīvie raksti bieži izmantoti dabas motīvi (saulītes, ziedi u.c.) un etnogrāfiskās rakstu zīmes (auseklītis, Austras koks, Māras koks u.c.). Svarīgs bija šo rakstu novietojums, izpildījums (sarežģītība), kā arī izmantotās krāsas, jo nereti izšūtie raksti parastu apģērba gabalu spēja izrotāt košāk kā rotas. Kompozīcijā bija svarīga ne tikai rakstu simbolika, bet arī to izvietojums, jo tas mēdz atšķirties, un ir svarīgi to piezīmēt, lai varētu pētīt kādas kopsakarības nākotnē.

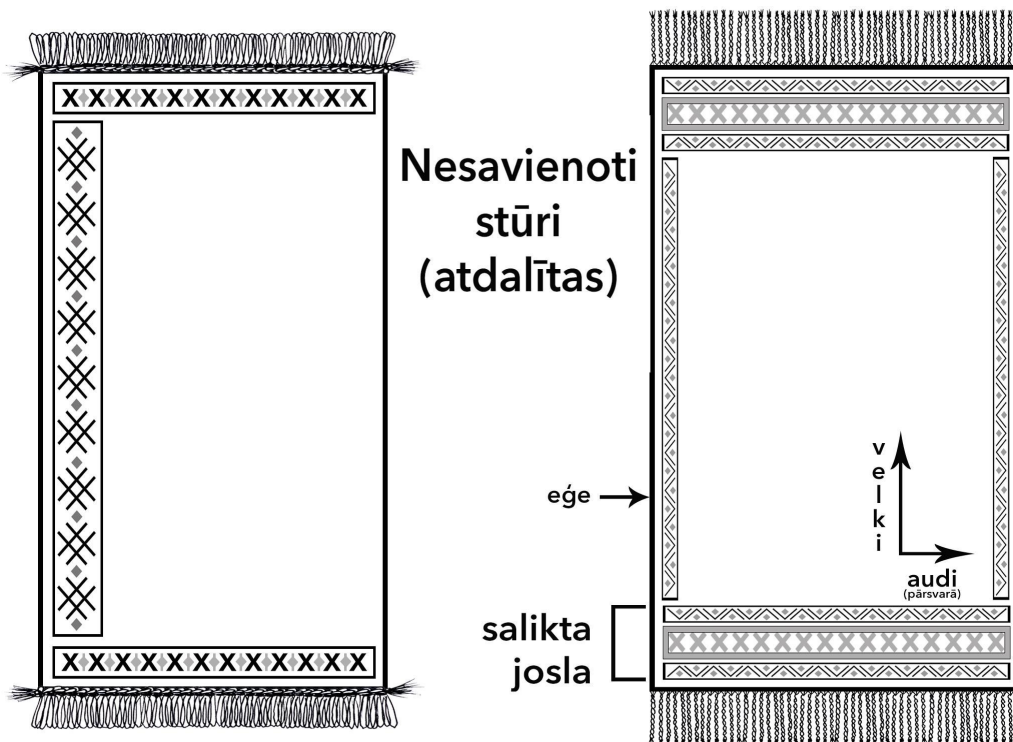
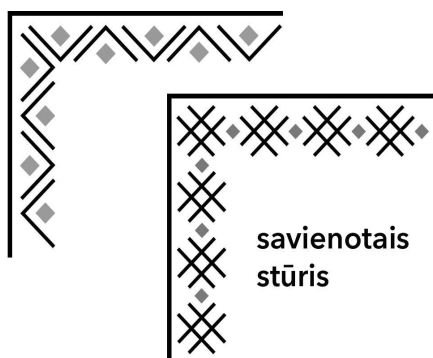

Glosārijs

Aizauds Rakstaino audumu (arī austu jostu un prievīšu) sākuma vai beigu daļa, bez raksta. Aizauds parasti ir noausts "vienkārtnī" vai citā veidā bez raksta izlasīšanas, lai tas turētos stingri. Aizauda posms var būt no apmēram puscentimetra līdz vairākiem centimetriem garš. Dažām jostām nav aizauda, piemēram, Alsungas jostas senatnē bieži ir nogrieztas no garāka vienlaidus gabala, un griezuma vieta (jostas gals) nošūta ar cilpdūrieniem (pogcaurumu dūrieniem).

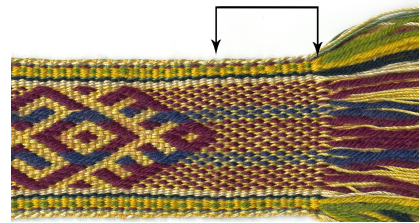

Apaudi Dekoratīvas, atsevišķi austas malas, ko piešūva vai pieauda sagšām, villainēm gar galiem, lejas malām. Visbiežāk apaudus darināja ar celiem, bet tie varēja būt austi arī citās jostu aušanas tehnikās. Apaudi bija gan priekšmeta malu stiprības palielināšanai, gan kā rotājums. Austs greznojums, lai pasargātu eģi vai griezto maliņu no izdilšanas.

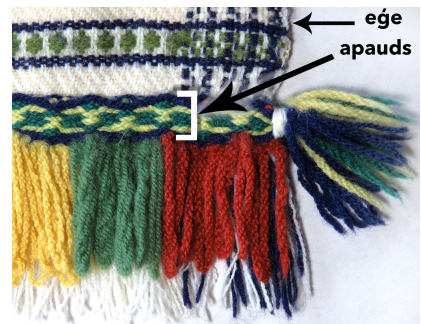

Atlass (auduma struktūra) Viens no galvenajiem pamataudumiem, kam raksturīga gluda virsma. To panāk ar izkaisītiem velku-audu krustošanās punktiem. Klasiskajam atlasa pinumam mazākais nišu kārtu un paminu skaits ir 5, bet vienkāršākā variantā (kādā parasti auda zemnieki) atlasu auž arī ar 4 nišu kārtām. Tas ir izteikti divpusējs: velku un audu pavedienus abās auduma pusēs redz atšķirīgā daudzumā. Atlasa audumam bieži izmanto divus atšķirīgus materiālus, kur virspusei (t.i., garāko pārstaipu veidošanai) izvēlas labāku (augstvērtīgāku, spīdīgāku u.tml.) materiālu. (Angļu val. *satin weave*)

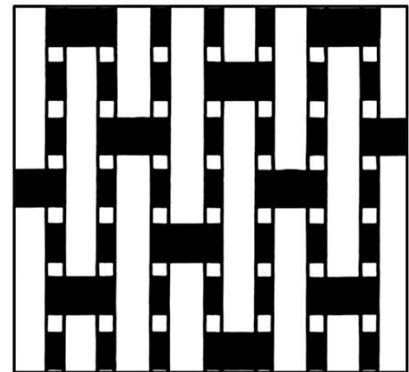

Audi Pavedieni, kas veido auduma platumu, virzotiesno vienas auduma malas līdz otrai (skat. zīm. "mistrains").

Auleja (aušanas tehnika) Šajā jostu aušanas tehnikā rakstu veido no divu atšķirīgu krāsu velkiem, kas vienlīdz piedalās raksta veidošanā (tie netiek dalīti pamata un raksta velkos). Abām pusēm tas pats raksts, bet apgrieztā krāsu secībā.



Austiņas Rotājums dažiem tautastērpu
ņieburiem mugurpusē gar apakšējo malu.
Cūkaustiņu formā, oderētas ar spilgtu, atšķirīgu
audumu un piešūtas rindā.



“Bezgalītis” Izšūšanas motīvs, kas atgādina
viļņus vai ieritinātas papardes lapas pirms
izplaukšanas. Raksturīgs motīvs Lejaskurzemes
Nīcas tērpos, izšūts ar melnu diegu vai dziju,
parasti atpakaļdūrienā vai kātu dūrienā.



Brokāta (lente) Brokāta lente ir grezna,
rakstaina lente, austa ar žakardstellēm. Tām ir
bagātīga reljefa virsma ar izteiktu labo un
kreiso pusi (lente nav divpusēja).
Pamataudumam ir papildu raksta velki, kas
labajā pusē veido rakstu, bet kreisajā pusē
redzami kā gari pārstaipi. Dažreiz šie pārstaipi
kreisajā pusē ap motīviem tiek griezti
(piemēram, daudzām kaspinēm). No Senās
Ēģiptes laikiem līdz pat 20. gadsimtam brokāta
lentēs bija pievērti dārgmetālu diegi jeb ar metālu aptīti
(metalizēti) diegi.



Celaine Garas, austas saites (jostas, groži u.c.), kuras
austas, izmantojot celu dēlīšus (nelielas kvadrātveida
plāksnītes ar caurumiem katrā stūrī). Celaiņu darināšanā
tiek apvienotas vīšanas un aušanas darbības, kur galvenā
loma ir velkiem. Audi vai nu nav redzami vispār, vai arī
atsevišķās celaiņu tehnikās tie redzami tikai vietām kā
nelieli pārstaipi.



Drellis Aušanas paņēmiens, kurā rakstu veido taisnstūra laukumu grupējumi. Viens no drellju paveidiem ir pretēju (audu-velku) sējumu apvienojums – pozitīvā un negatīvā. Parasti tajos lieto triniša vai atlasa sējumus. Ir arī dažādi citi drellji: vagotais, ripsa utt. Drellji pieder pie saliktiem audumiem. Mainās velku un audu raksta laukumi. Iecienīts galdautiem un dvieljiem utt., bet izmantots arī Nīcas tērpos, Sakas brunčos u.c.

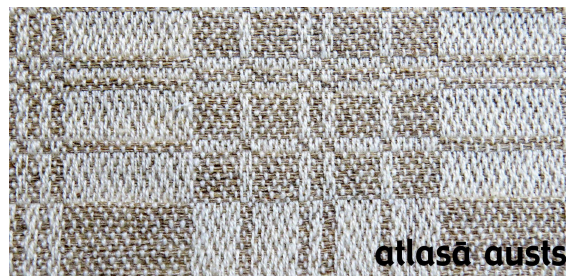

Eģe Aušanas laikā izveidojusies auduma mala. Attālums no vienas eģes līdz otrai ir auduma platums. Eģi var redzēt brunču, retāk kreklu, iekšpusē, ja apģērbam izmantots viss auduma platums vai viena tā mala. (Angļu val. *selvedge*) (Skat. zīm. “mistrains”)

Gludais adījums

Labiski adīts.

(Angļu val. *stockinette*)

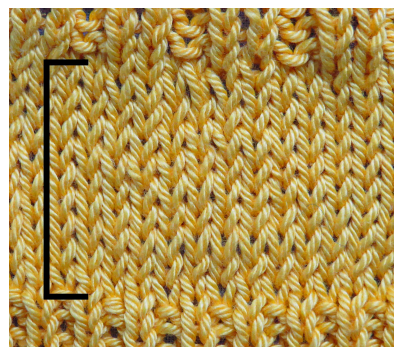

Kanva Audums, kam raksturīgi mazi caurumi un diegu sablīvējumu grupas. Šādu audumu lieto izšūšanai vai arī aužot aizkarus, sedziņas, celiņus utt. (Angļu val. *huck spot, huck lace*)

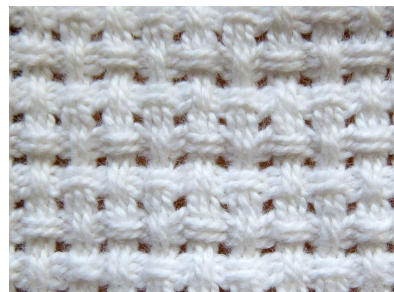

Kaspine Kurzemes sieviešu tautastērpa sastāvdaļa; ap galvu sienama un/vai matos pinama krāsaina zīda vai smalkvilnas lente, kura austa rūpnieciski (iespējams, uz žakarda stellēm). Rakstaini austa lente ar izteiktu ziedu rakstu, bieži no zīda vai zīdam līdzīgiem diegiem, var būt arī no smalkvilnas. Reizēm garie pārstaipi šo lentu kreisajā pusē ir uzmanīgi griezti ap motīviem, kā redzams šī piemēra kreisajā pusē.



Ķemmdzija (gublāns) No smalkas, mīkstas, garas vilnas vērpta gluda augstas kvalitātes dzija.

Kruzuļi Sīkas krokas, kas radušās audumu gar vienu malu ievilkot visā tā garumā.
(Angļu val. *ruffle*)

Lavsāns Spīdīga, gluda, izturīga poliesteršķiedra, kas izskatā un lietojumā līdzinās linam; uzsūc mitrumu. Vērpšanas procesā parasti tiek pievienota linu šķiedrai. No naftas produktiem iegūta, siltumizturīga poliestera šķiedra.
(Angļu val. *terylene, a derivative of terephthalic acid*)

Mežģīne Ļoti plāna, tīklam līdzīga, ažūra (ar caurumu rakstu) tekstilija, kuras gatavošanas laikā pavedieni tiek savīti, sapīti, cilpoti vai tml. Tās izgatavo no smalka (parasti kokvilnas, linu, zīda) pavediena. Sauc arī par špici. Daudzveidīgas un atšķirīgi gatavotas: tamborētas (angļu val. *crochet*), knipelētas ar spolītēm (angļu val. *bobbins lace*), ar adatu šūtas, mezglotas.



Mistrains Lāsumains; audums, kuram audos vienlaicīgi izmantoti divu vai trīs līdzīgu krāsu, bet atšķirīgu toņu pavedieni, tos brīvi savijot. Atšķirīgo toņu laukumīņi veido raibu kārtojumu, bez noteiktas sistēmas. Mistrains audums parasti redzams Alsungas brunčos.

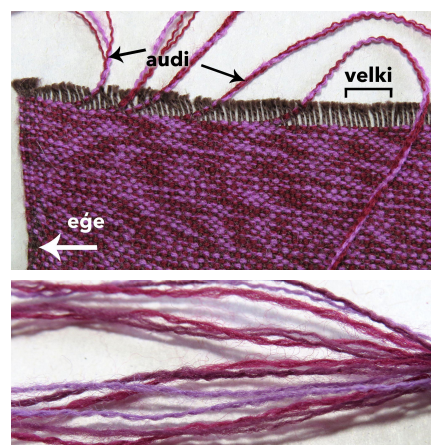

Muduri Pusapļa forma, kas ir izgriezta, krokota un tad ielaista vīlē, lai kuplinātu un izrotātu apģērbu. Parasti atrodas pie jostas vietas ģieburiem vai vīriešu svārkjiem.



Odere (padrēbe) Audums, kas iestiprināts apģērba vai apavu iekšpusē.

Papēžadījums Šāds adījums papēdi dara izturīgāku, stingrāku, un tas neizdilst tik ātri. Papēžadījumam var būt vairāki tehniskie paņēmieni. Viens no plaši izplatītiem veidiem ir šāds: vienā kārtā visi valdziņi ir labiskā adījumā, katrā nākamajā – viens valdziņš izadīts, otrs – nocelts. Tad atkal seko visu valdziņu izadīšana pēc kārtas. Papēža daļu parasti ada turp-atpakaļ vajadzīgajā garumā. Zeķei sasniedzot pēdas apakšpusi, tiek veidots papēža daļai raksturīgais noraukums, lai piedotu zeķei formu (iespējami arī citi tehniskie varianti).

Pērlītes, sēkliņpērlītes Apaļas, kantainas vai daudzskaldņainas formas stikla, dzintara, emaljas, plastikas vai citu materiālu bumbiņas (daudzskaldņi, salmiņi, caurulītes) ar caurumu diega ievēršanai. To krāsas nianšes var būt: perlamutra, pienaina, matēta, necaurredzama, ar metālu pārklājumu iekšpusē.



Piķots diegs Diegs vai dzija, kurā ierīvēts vasks vai darva (piķis: darvas produkts, ko iegūst, dedzinot koksni lēnā degšanas procesā ar samazinātu skābekļa piekļuvi, vai mūsdienās – pārtvaicējot akmeņogles).

Plāce (auduma struktūra) Plāces aušanas tehnikā jeb plāces audumā katri divi blakus esošie velku pavedieni tiek pacelti un/vai nolaisti reizē, un tie iet pāri diviem blakus esošiem audu pavedieniem. Šādā veidā iegūts auduma struktūras zīmējums līdzinās šaha galdiņa zīmējumam. Šī struktūra bieži ir ieausta villainēs, lai izšūšanai labāk būtu redzams rūtiņu režģa pamats.

(Angļu val. *basketweave; Panama weave*)

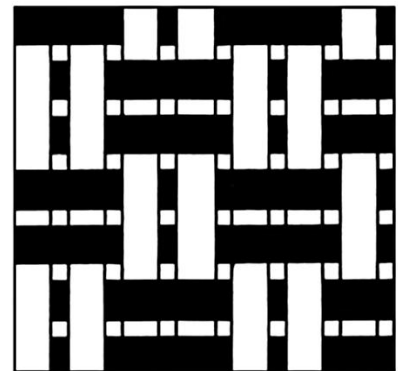

Plakanā vīle (Angļu val. *lapped seam*)

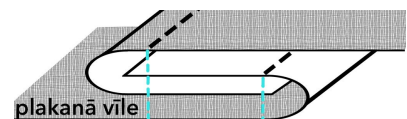

Pubuļains audums (auduma struktūra) Audu un velku pārstaipu grupas, kas izkārtotas vienkārtņa pamatā. Tās var atrasties ciešāk kopā vai izretināti. Velku un audu pārstaipu grupas rada viļņotas jeb pubuļainas virsmas efektu. Līdzīgs kanvai.

(Angļu val. *Bronson spot, Bronson lace*)



Rakstaina audene Jostu un prievīšu aušanas tehnika, kurā ir izmantoti divu veidu velki: pamata velki (fona, bieži no lina vai kokvilnas diegiem vai smalkākām dzijām) un raksta velki (parasti vilnas dzija), no kā ir ielasīts noteikts raksts aužot. Pamata struktūra ir pusplāce, uz kuras, raksta diegus īpaši izcilājot (izlasot), veidojas vilnas velku pārstaipu raksts. Labās puses raksts ir spoguļattēlā, bet pretējās krāsās. Malās ir vai nu vienkāršas ierobežojošas svītras, vai malas raksti.



rakstaina josta
ar ziedainu malu rakstu

Raports Raksta, rotājuma vai auduma tehnikas daļa, kas secīgi atkārtojas bez izmaiņām.

Rievains adījums (svīkelis) Adījums, adīšanas tehnika, kurā viens virs otra atkārtoti tiek adīti viens vai vairāki valdziņi labiski un kreiliski. (Angļu val. *ribbed*)

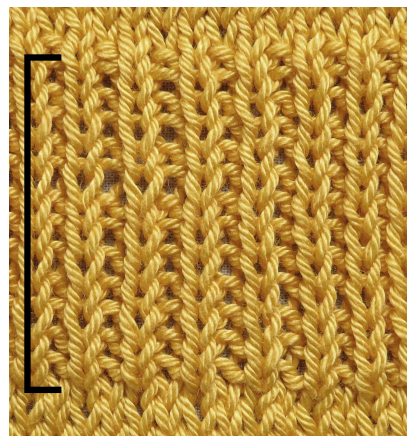

Ripsa (lente) Lente austa ar ripsa struktūru ar rievām audu virzienā. (Angļu val. *grosgrain*)

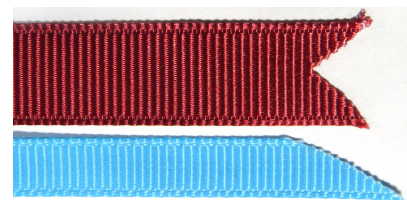

Ripss (auduma struktūra) Audums ar raksturīgām rievām šķērsvirzienā vai garenvirzienā, retāk – pa diagonāli. Ripsa struktūra veidojas, ja audi vai velki (vienas ass diegi) pilnībā nosedz otras grupas pavedienus, sablīvējoties cieši viens otram blakus. Audu ripsa tehnikā pilnībā tiek nosegti velki, bet velku ripsa tehnikā – audi. Audu ripss senāk bieži tika izmantots svītraino brunču audumos, kā arī gultassegās.



Spanga Puslodes veida rotājums ar dobu vidu, parasti no bronzas, piešūts gar metāla sloksni Kurzemes vainagā kā metāla podziņu rinda.



Stīvdrebe (stīvaudums) Blīvs lina vai kokvilnas audums, kas paredzēts iestrādāšanai apģērba detaļās, lai labāk izveidotu un saglabātu to formu. (Angļu val. *interfacing*)

Trinītis (auduma struktūra) Audums, kura raksturīgākā pazīme parasti ir diagonālā virzienā ejošas rakstu līnijas. Tās veidojas, velku un audu diegiem krustojoties par vienu ātrāk vai vēlāk kā iepriekšējais. (Parasti attiecībā 2:2 (2/2), bet var būt arī 2:1 vai 3:1 utt.) (Angļu val. *twill*)

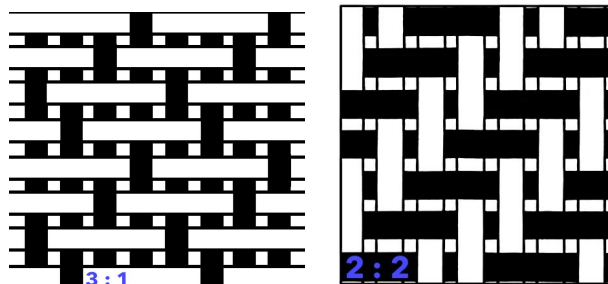

Tūks Velts, presēts, blīvs vilnas (vilnas dzija gan velkos, gan audos) vai pusvilnas (vilnas dzija tikai audos) smalks audums ar izteikti gludu virsmu. (Angļu val. *broadcloth*)

Vadmala Uzvelts vilnas audums, parasti vienkāršs, kam struktūru gandrīz neredz, salīdzinoši rupjāks (vai asāks) par tūku. Audos vienmēr vilnas dzija, bet pusvadmalai velkos ir lina vai kokvilnas diegi. Vadmalu auda vienkārtnī, trinītī vai 'vadmalas jeb jauktajā ratā'. Izmantota vienkāršsainiem apģērba gabaliem.

Veļas vīle
(Angļu val. *French seam*)

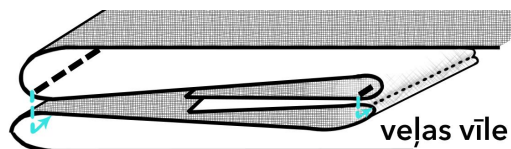

Velki Pavedienu kopums, kas ir novietots auduma garenvirzienā (stellēs ievilkta); šķēri. Pēc auduma pabeigšanas velki tiek pārgiežti un irstošajā auduma malā redzami kā spurainas bārkstiņas. (Skat. zīm. "mistrains")

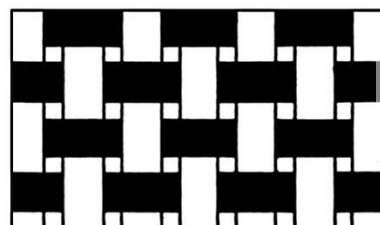

Vienkārtnis (auduma struktūra) Vienkāršais audums, kurā katrs otrais velku un audu pavediens krustojas. Raksturīga stingra, vienmērīga virsma. Velkiem un audiem var tikt izmantoti atšķirīga materiāla pavedieni.

(Angļu val. *plainweave*)

Vizuļi Spīdīgi, plakani aplīši/diski, kas tiek piešūti audumam kā rotājums. Dažkārt saukti par spīguļiem, fliteriem, spoguļstikliem.

(Angļu val. *sequins [pl.]*)



Žakarda lente (auduma tehnika) Austas uz žakardstellēm (tāpat kā brokāta lentes). Raksts ir divpusējs (līdzīgi *damaskam*), bet bez papildu rakstu velkiem. Nav viegli atšķirt labo no kreisās puses. Šāds audums un lentes bieži redzamas sieviešu tērpa šūtajās cepurēs kā pamats vai izrotāta maliņa. Mūsdienās žakardlentes tiek kļūdaini sauktas par brokāta lentēm.

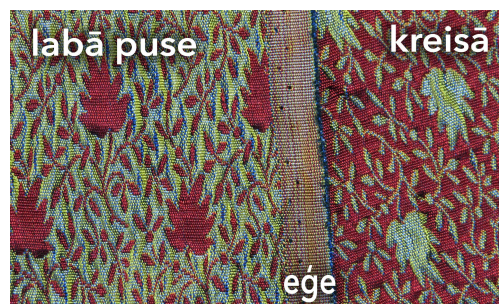

Ziedaine Jostu un prievīšu aušanas tehnika, viens no audeņu veidiem, kurā rakstu veido ritmiski, nelieli pārstaipi, kas atkārtojas īsā raportā. Nelielo pārstaipu grupējums līdzinās shematisku ziediņu virknei un abās priekšmeta pusēs ir vienāds – nav labās un kreisās puses.



Zīles (vainagam) Slipēts, apaļš stikla veidojums rotāšanai (parasti no krāsaina stikla). *Zīļu vainags* – ar stikla lodīšu, pērlīšu izšuvumu rotāts vainags. Visbiežāk Latvijā darinātos vainagos zīles ir caurspīdīgas.



Bibliogrāfija un citi avoti

Apinis-Herman, Anita, "Latvian Weaving Techniques",
(Kenthurst, NSW, Australia: Kangaroo Press, 1994).

Bremze, Rozenberga un Ziņģīte, Latviešu tautas tērpi. I, II, un III sēj. - Latvian National
Costumes - vol.I Vidzeme, vol.II Kurzeme, vol. III Zemgale and Latgale,
(Rīga: Latvijas Vēstures muzejs, 1995).

De Dillmont, Th, (ed.), "D.M.C. Library: Drawn Thread Work", (Alsace: Mulhouse, 1895).

Dzērvītis, A. un Al. un N. Sunepska, Zeltenes Rokdarbi: Krāsainie Darbi un Baltie Darbi,
(Rīga: J. Grīnberga Izdevums, 1935).

Eaton, Jan (ed.), "Mary Thomas's Dictionary of Embroidery Stitches",
(USA: Search Press 2019/ Gramercy Publishing, 1935).

Grasmane, Maruta, Latviešu tautas tērpi. Raksti. Izšūšana,
(Rīga: Apgāds Rasa ABC, 2002).

Haxell, Kate, "Beginner's Guide to Drawn Thread Embroidery",
(U.K.: David & Charles, 2018).

Jansone, Aija, Tautas tērpa krekli Vidzemē 19.gs., (Rīga: Zinātne, 1999).

Karlsona, Anete, Rakstainas jostas: Kopīgais kultūrslānis,
(Rīga: Latvijas Nacionālais kultūras centrs, 2014).

Madre, Ilga, Izšūšana, (Rīga: Vaga, 1993)

Madre, Ilga, Izšuvumi: I, (Rīga: Latvijas Enciklopēdija, 1993).

Priberga, Dagmāra, Senās mežģīnes Latvijā, (Rīga: Apgāds Zelta grauds, 2007).

Skujiņa, Emma, Aušana un batikošana,
(Rīga: Em. Melngaiļa Tautas mākslas nams, 1970).

Stepermanis, M. (red.), Latviešu tautas māksla, 3.sējums: Apģērbs,
(Rīga: Izdevniecība Liesma, 1967).

Vidzemes tautastērpa ņieburs: CM 25975, Cēsu vēstures un mākslas muzejs.

Терентьева, Л. Н., ред., Историко-этнографический атлас Прибалтики: Одежда,
(Рига: Зинатне, 1986).

[Terentjeva, L. N., ed., Historical and Ethnographic Atlas of the Baltics: Clothing,
(Riga: Zinatne, 1986).]

Tīmekļa vietnes

Needle 'n Thread - <http://www.needlenthread.com>

Pintangle, Stitch Dictionary - <http://www.pintangle.com/stitch-dictionary>

Textile Research Centre - <https://trc-leiden.nl/trc-neededles>

Paraugi







Krekls **A** no pārskata

Priekšmeta nosaukums: KREKLS Bārtas

Inventāra Nr.: LP2015.122.b

Kopskata krāsa: dabīgi balts

Priekšmeta apraksts:

Bārtas tautastērpa krekls, balts, lina, īss. Melni izšūta apkakle, plecu daļa, roku gali. Noapaļota kakla griezumus. Visi rotājumi izšūti melnas vilnas krustdūrienos un ar ielocītiem diegiem. Stāvā apkakle, dūrgali, piedurknes pleca daļa gar vīli un uzpleča vietā. Krūšu šķēlums un dūrgali atlocīti. Kakla aizdarei viens metāla āķītis ar metāla cilpu. Apkaklei nav savilkumu.

Izmēri (cm):

(piezīmēt un pielāgot, uzrādīt redzamās atšķirības, piem., noapaļotu kakla griezumus, savilkumi/krokas; izsvītrot, kas neattiecas, piem., ķīli padusēs)

a.	Stāva platums	57
b.	Stāva garums	52,5
c.	Pleca garums	20
d.	Piedurknes garums (bez aproces)	48,5/ 47,5
e.	Paduses ķīlis	4,5/5
f.	Aproces platums (nav)	X
g.	Aproces garums	27,5/ 28,5
h.	Piedurknes platums	20,5
i.	Uzpleča platums (nav)	X
j.	Uzpleča garums (nav)	X
k.	Apkakles platums	4,7
l.	Apkakles garums	39
m.	Krūšu šķēlums	13

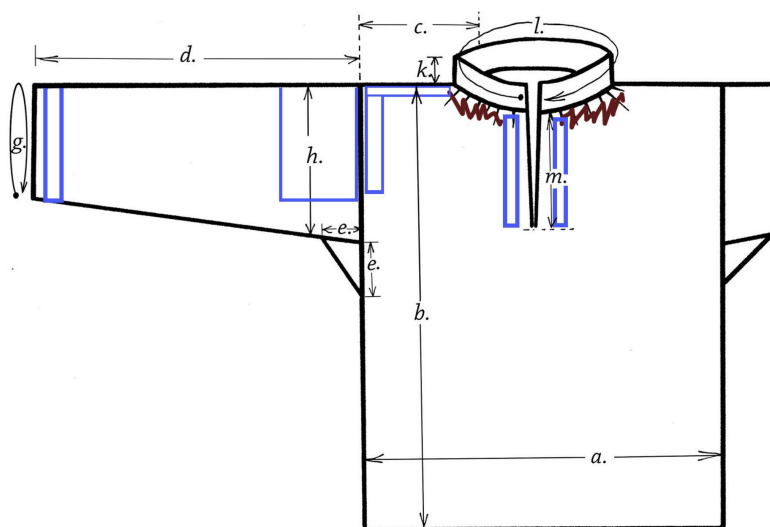

Vai stāva garums (b.) sastāv no diviem gabaliem vai audumiem?

- Nē
 Jā

Noapaļots kakla griezumus? jā nē

Galvenās vīles:

- veļas vīle plakanā vīle ar šujmašīnu cits:

- Uzpleči:** ir nav iešūti virsū šūti

Uzpleču veids: (izvēlēties atbilstošāko no attēlā redzamajiem)

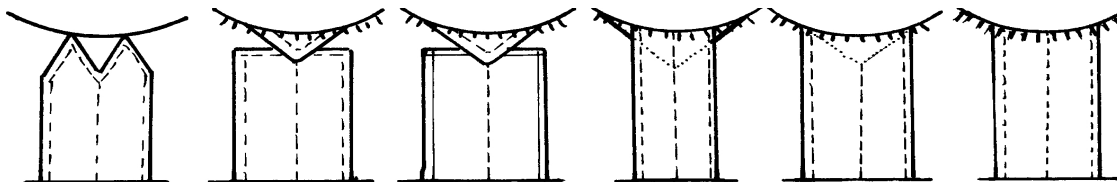
**MATERIĀLS****Auduma materiāls:**

Diegu skaits: 16 x 16 cm2 (Ja zināms) Velki: 16 Audi: 16

- lins kokvilna maisījums poliesters lavsāns cits:

- Auduma tehnika:** vienkārtnis rakstainais trinītis cits

Apkakles veids:

- stāva apkakle atlokāma apkakle bez (ar apdarinātu maliņu)

ROTĀJUMI**Rotājumu novietojums:**

- aprobe / dūrgals krūšu šķēlums un gals apkakle piedurknes pleca daļa uzplecis citur:

Rotājuma materiāls:

- vilna lins kokvilna pērlītes / salmiņi cits:

Dūrienu veidi:

- viena virziena izvilkumi divvirziena izvilkumi caurā vīle un tās variācijas titie un pītie stabiņi / līkloči griezti raksti cilpu dūrieni
- spodrdūriens sieti krustiņi gredzentiņi krustdūrieni citi: ielocīti dūrieni

AIZDARES VEIDS (-I)

Apkakles aizdare: +2 spiedpogas: skat. piezīmēs

- diegu poga ar cietu pamatu, riņķīti parastā poga apklāta parastā poga diegu cilpiņa
- metāla āķītis griezti pogcaurumi metāla cilpa aukliņas / saitītes cits

Aproces aizdare: NAV

- diegu poga ar cietu pamatu, riņķīti parastā poga apklāta parastā poga
- diegu cilpiņa griezti pogcaurumi metāla āķītis metāla cilpa

KRĀSAS

Auduma krāsa: dabīgi balta

Rotājumu krāsas: melna

Piezīmes: (piem., ir sānšķēlums, krekls šūts divos garumos utt.)

-melnā dzija ir savēlusies, jo pārstaipi/ieloki pārāk gari

-ir divas spiedpogas pie apkakles aizdares vietas, pie kā var pielikt jau sasietu (sašūta šlēfē) sarkanu 2,5cm platu samta lenti (LP2015.122.g)

Pierakstītājs: LKC-LaPa

Datums: 2021.X.

Brunči

Priekšmeta nosaukums: BRUNČI Bārtas

Inventāra Nr.: LP2015.122.a

Kopskata krāsa: melna

Priekšmeta apraksts:

Bārtas tautastērpa brunči. Mājās austi, melni vilnas atlasa auduma ar ieaustu platu, sarkanu joslu apakšmalā. Sarkanai joslai ieausta melna svītra paralēli malai, un tālāk izrotāta ar iešūtām vilnas dzijas rozītēm zaļā un dzeltenā krāsā. Audums ielocīts nevienādos platumos jostas vietā. Jostas kreisā puse nostiprināta ar pelēku, smagu brezentam līdzīgu audumu. Apakšmala atlocīta, un tai piešūta plata, smaga lina auduma padrēbe.

Izmēri (cm):

1. Garums ar jostu: 94cm
2. Platums pie aizdarinātas jostas vietas: 89cm
3. Apakšmalas apkārtmērs: 397cm

MATERIĀLS

Auduma materiāls:

Diegu skaits: 16 x 18? cm2 (Ja zināms) Velki: 16; melni Audi: 18? grūti saskaitīt

Brunču audums:

vilna lins kokvilna cits:

Austs:

mājās rūpnieciski nezināms

Auduma struktūra:

vienkārtnis ripss: audu / velku atlasa audu raksta pārstaipi nevaru aizpildīt
 trinītis rakstainais trinītis plāce vienkārtna pamatā cits:

Raports: X cm

Auduma veids:

vienkāršsains gareniski svītrains ar stateniskām rakstu joslām šķērsvītrains / slēptās rūtis
 rūtains mistrains ar rotājumu joslu gar apakšmalu cits: ieausta

Krokojuma veids jostas vietā:

- brīvi savilkts ielocīts faltēs (iegludinātas) grupēts nostiprināts ar nošuvumu

Ja krokas ir ielocītas/faltētas un atkārtojas, platums tām: [nav vienādas: 1-3,5](#) cm

Izvēlēties visatbilstošāko kopoju/veidu:

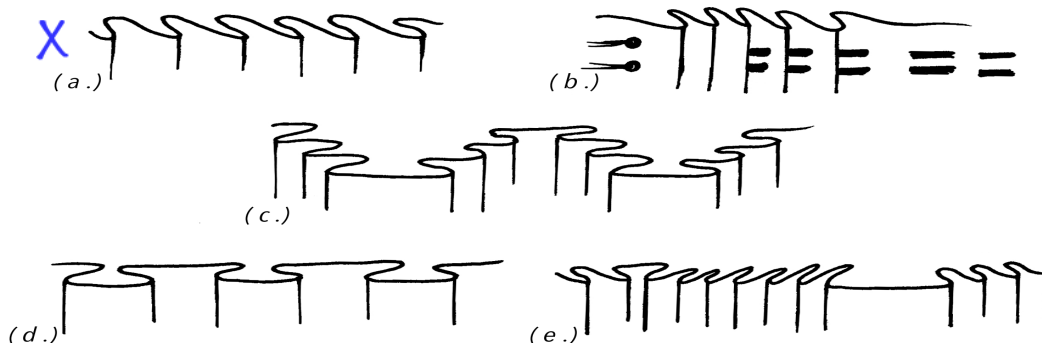

Apakšmalas apdare:

- atlocīts piešūts ar auduma lenti dzijas aukla / pīnīte pildīta apakšmala
 ēģes mala apšūts ar audumu austa prievīte / celaine pildījums?

Rotājumu joslas apraksts:

[Apakšmalā ir ieusta plata sarkana josla ar dzijas izšuvumiem.](#)

Rotājumu joslas platums (cm): [11,2](#)

Jostas šķēlums atrodas:

- kreisā sānā labā sānā vidū

Jostas šķēluma aizdares veids(-i):

- āķīši [5+3 cilpas](#) pogas: no kā?
 pogcaurumi: iegriezti pogcaurumi: cilpas spiedpogas [1](#) cits:

Pamatkrāsa: melna

Citas:

Rotājumu krāsas: sarkana josla ar divām melnām svītrām gar katru malu horizontāli, izšūta (domājams – spodrdūrienā) ar rozītēm, kas darinātas ar dzeltenu un zaļu vilnas dziju.

Piezīmes: (piem., ir sātšķēlums, kreklis šūts divos garumos utt.)

-domājams, ka jostas vieta izlaista platāka un dažas reizes veiktas izmaiņas pie jostas vietas

-jostas šķēlumā iešūta melna kabata, iespējams, neilona

Pierakstījis: LKC-LaPa

Datums: 2021.X.

Ņieburs/jaka

Priekšmeta nosaukums: ŅIEBURS/JAKA Ņīca (nēsāts pie Bārtas brunčiem)

Inventāra Nr.: LP2015.122.c

Kopskata krāsa: gaiši pelēks

Priekšmeta apraksts: Gaiši pelēkā krāsā vienkārtnī austs smalks vilnas audums. Mala pagarināta un paplašināta. Odere no pelēka mākslīga zīda, iespējams, poliestera. Rotājums veikts ar melnu vilnas dziju ķēžu dūrienā; ap roku riņķiem, gar apakli, apakšmalu un pie muduriem rinda "bezgalīgu". Gar priekšas aizdari un krūtīm plašāks "bezgalīgu" kopojujums, kas raksturīgs Ņīcas novadam. Aizdare ar 3 metāla āķiņiem un 3 diega cilpām, kā arī spiedpogām.

Izmēri (cm):

(Iezīmēt detaļas, rotājumus, pagarinātu apakšmalu, uzrādīt vīles ar raustītu līniju: - - -)

a.	Aizdarītas jostas vietas platums	48
b.	Ņiebura garums no pleca augstākās vietas līdz apakšmalai	48,5
c.	Platums padusēs	52 apm.
d.	Aizdares daļas garums	9
e.	Kakla izgriezuma platums	18
f.	Sāna garums no paduses līdz jostas vietai	21,5
g.	Priekšpuses kakla dziļums	33
h.	Muguras garums no kakla izgriezuma līdz jostas vietai (h-2. Ja ir pagarinājums, Līdz apakšmalai)	34 43,5
Ja ir		
i.	Aproces platums	X
j.	Piedurknes garums	X
k.	Piedurknes platums	X
l.	Apkakles platums	X

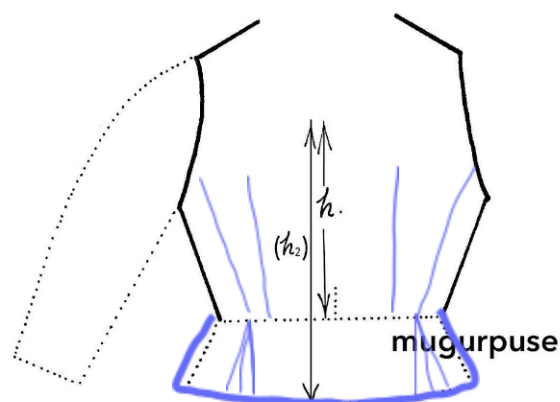
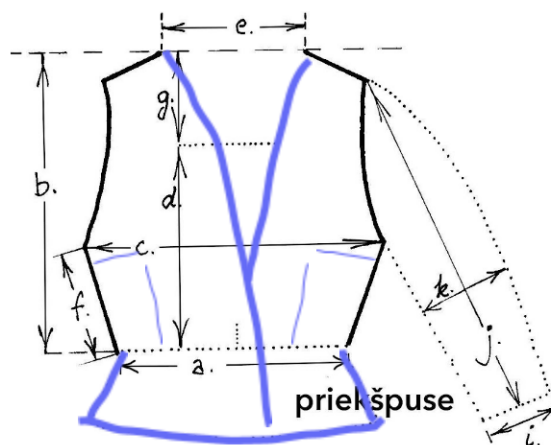

Atšķirības no šī zīmētā parauga? X

Diegu skaits: 10 x 10 cm² (Ja zināms) **Velki:** 10 **Audi:** 10

Auduma tehnika:

vienkārtņis trinītis atlass rakstainais trinītis cits:

Virsējā auduma materiāls:

smalks rupjš

Auduma veidi:

vienkrāsains gareniski svītrains šķērssvītrains rūtains

Auduma materiāls:

vilna maisījums lins kokvilna cits:

Oderes auduma materiāls:

lins kokvilna maisījums poliesters
 neilons mākslīgais zīds nezināms cits:

Rotājums:

ir nav

Rotājumu veids:

izšūvums (dziļa / pērlītes) uzšūta aukla / lente / prievīte auduma apmalojumi līpas pie priekšas aizdares
 muduri jostas vietā austiņas mugurpuses jostas vietā pagarināta / paplašināta jostas vieta citi:

Dūrienu veidi:

pamatdūriens veiklais nepārtrauktais atpakaļdūriens kātu ķēžu citi:

Rotājumu novietojums:

priekšpusē aizdare apakšmala apkakle mugurpuse
 aprobe/dūrgals roku riņķis cits: muduros

Auduma krāsa: gaiši pelēks

Oderes krāsa: pelēks

Rotājumu krāsas: melna vilnas dzija

Aizdares veids(-i):

- āķīši: 3 āķu cilpas: 1 diegu pogas: no kā?
 pogcaurumi: iegriezti pogcaurumi: cilpas spiedpogas: 1 cits:

Piezīmes: (piem., izmaiņas valkāšanas dēļ, materiāls rotājumiem utt.)

-“bezgalīšu” rotājumi ķēžu dūrienā ar melnu vilnas dziju

-iespējams, ka aizmugures stateniskās jostu vīles ir bijušas izlaistas

-skatoties uz izšuvumiem pie apakšmalas stateniskām krūšu vīlēm, šķiet, ka varbūt bijis ieņemts

Pierakstījis: LKC-LaPa

Datums: 2021.X.

Priekšmeta nosaukums: VILLAINE Nīca/Bārta (pierakstīta kā Bārta)

Inventāra Nr.: LP2015.122.j

Kopskata krāsa: dabīgi balts

Priekšmeta apraksts:

Bārtas/Nīcas villaine. Dabīgi balta, rūpnieciski austs vilnas vienkārtnis ar sīku rakstiņu fonā (iespējams, pubuļaina auduma struktūras atvasinājums; [Bronson lace]). Rotājums atdalīts vienā malā, kā arī abos galos. Blīvi ielocīti sarkani diegi pamatā ar zaļiem, oranžiem, violetiem un dzelteniem vilnas aku elementiem un tā variācijām. Malā 3 rakstu joslas (a,B,a) un trīs – galos (a,C,a). Apakšējā mala noslēgta ar cieši apmestu dziju visā garumā – sarkanu, dzeltenu, oranžu un zaļu. Papildu bārkstis abos galos, kas iešūtas ķēžu dūrienu rindā, tā apsedzot brīvās velku bārkstis.

Izmēri (cm):

(norādīt/iezīmēt rotājumu joslas un bārkstis)

Platums: 70,4
(no eģes līdz eģei)

Garums : 180,5
(bez bārkstīm)

Garums bārkstīm: 1,7



MATERIĀLS

vilna lins (piem., snātene) kokvilna cits:

Diegu skaits: 12 x 12 cm2 (Ja zināms) Velki: 12 Audi: 12

Diegi:

rupjš smalks mīksts (ķemmdzija)

Auduma struktūra:

vienkārtnis trinītis nevaru aizpildīt
 drellis rakstainais trinītis plāce cits:

Auduma veids:

vienkrāsains rūtainis rakstains strīpains

Rotājumi:

ir nav

Rotājuma materiāls:

vilna lins kokvilna cits:

Rotājumu veids:

austs šūts

Rotājumu novietojums:

galos vienā malā abās malās nerotāts
 atdalīts savienots atsevišķu stūru elements cits:

Platums galu joslām: 7,5 bez bārkstīm, 0 cm no austās malas

Platums malu joslai(-ām): 11,5 + apmale = 12,0 cm no austās malas

Dūrienu veidi:

pamatdūriens veiklais ķēžu nepārtrauktais atpakaļdūriens
 svītru krustdūriens ielocītais spodrdūriens
 līkloču cilpu kātu citi: ielocīts visā garumā divpusīgā "spodrdūrienā"

Apauds: ir nav

Celaine: ir nav
 skujaina rakstaina vienkrāsaina cits

Bārkstis: ir nav
 velku (piem., parasti baltas) papildus (parasti krāsainās) celos
 brīvas apstrādātas atsevišķi mestas šūtas

KRĀSAS

Pamatkrāsa(-as): dabīgi balta

Izšuvumu krāsas: sarkans pamats ar zaļu, oranžu, violetu, dzeltenu

Piezīmes:

spilgti sarkans pamats ar zaļām akas zīmēm un tā variācijām

Pierakstījais: LKC-LaPa

Datums: 2021.X.

Zeķes/valnītis

Priekšmeta nosaukums: ZEĶES/VALNĪTIS Zeķes Bārtas tērpam

Inventāra Nr.: LP2015.122.k_l

Kopskata krāsa: balta

Priekšmeta apraksts:

Zeķes nēsātas ar Bārtas tērpu. Balta kokvilna, mežģīņadījumā līdz ikra vidum, tad uz augšu, virs ceļiem, adīts vienkārši labiski. Augšējā maliņa nav rotāta vai apstrādāta, valnīša nav, tā ir vienkārši noraukta. Domājams, apsietas ar prievītēm ap augšstilbu. Komplektā ir zeķu prievītes, divas dažādas (LP2015.122.n un 122.o)

Veids: (izvēlēties atbilstošāko)

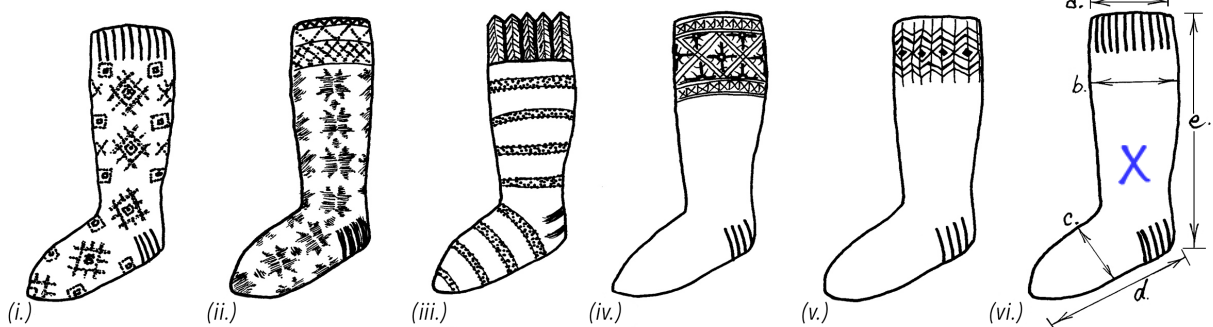

Izmēri (cm):

a. Platums augšējā zeķes galā:

17

b. Platums platākajā kāta vietā:

12,5

c. Pēdas platums:

9

d. Pēdas garums:

21

e. Kāta garums:

56

Valdziņu skaits: 5 x 7 cm2 (uzmestiem valdziņiem x rindu skaits)

MATERIĀLS

vilna

kokvilna

vilnas-neilona maisījums

lins

rupjš

smalks

cits:

Tehnika:

- | | | | |
|---|---|-----------------------------------|---|
| <input checked="" type="checkbox"/> adīts | <input type="checkbox"/> tamborēta maliņa | <input type="checkbox"/> ielocīts | <input checked="" type="checkbox"/> mežģīņadījums |
| <input checked="" type="checkbox"/> labiski | <input type="checkbox"/> rievains | <input type="checkbox"/> malīna | <input type="checkbox"/> papēžadījums |

Rotājums:

- | | | | |
|--|---|--|--|
| <input type="checkbox"/> rakstains | <input checked="" type="checkbox"/> svītrains | <input type="checkbox"/> ar krāsu | <input checked="" type="checkbox"/> ar adījumu tehniku |
| <input type="checkbox"/> visā garumā | <input type="checkbox"/> uz kāta | <input checked="" type="checkbox"/> uz pēdas | <input type="checkbox"/> zeķes maliņā |
| <input type="checkbox"/> zeķu saites: ievērtas | <input type="checkbox"/> gumija augšējā malā | <input type="checkbox"/> pinums / aukla augšējā malā | <input type="checkbox"/> zeķu prievīte |

Ar atlocītu valnīti? jā nē

KRĀSAS

Kopskatā dominējošā: balta

Citas: XX

Piezīmes:

Komplektā ir zeķu prievītes, divas dažādas (LP2015.122.n un 122.o)

Pierakstījis: LKC-LaPa

Datums: 2021.X.

Kurpes/zābaki

Priekšmeta nosaukums: KURPES/ZĀBAKI

Inventāra Nr.: LP2015.122.h,i

Kopskata krāsa: sarkans

Priekšmeta apraksts:

Sarkanas ādas kurpes. Vilkta pie Bārtas tautastērpa. Neliels papēdis, kas apsists ar metāla plāksnīti. Vidusdaļā ādas lente pāri pēdai – tajā vairāki dekoratīvi, ar metālu apsisti caurumiņi. Tādi paši arī purngalā. Iekšpusē norādīts, ka kurpes izgatavojis K. Trēziņš Rīgā, K. Barona ielā 5.

Izmēri (cm):

pēdas garums:	26,5
papēža biezums:	3,5
zābakiem kāta augstums:	XX
kāta augšējās daļas apkārtmērs:	XX

Uzzīmēt:



MATERIĀLS

- | | | | | |
|---|--|-----------------------------------|--------------------------------------|--|
| <input checked="" type="checkbox"/> āda | <input checked="" type="checkbox"/> stingrs kokvilnas audums | <input type="checkbox"/> pape | <input type="checkbox"/> lentes | <input type="checkbox"/> auklas |
| <input checked="" type="checkbox"/> sprādze | <input type="checkbox"/> gumija | <input type="checkbox"/> plastika | <input type="checkbox"/> šņorcaurumi | <input checked="" type="checkbox"/> cits: metāla caurumiņi |

Zole: šūta līmēta

Rotājums: ir nav

Priekšpusē divas metāla riņķīšu grupas, kas izkārtotas jumtiņformā, kā arī viena riņķīšu līnija, kas seko puslokā veidotajai kurpes "mēlītei". Arī ādas lente pāri kājai apsista ar metāla caurumiņiem, galā sprādze. Papēdis apsists ar plānu metāla loksnīti.

Piezīmes: (novalkātas, jaunā stāvoklī, atlocīta mala zābakiem, piekabinātas mēlītes, rotājošie gredzentiņi utt.) Kurpes ir novalkātas, papēdī sasistas 8 nagliņas, zole gatavota no miksta materiāla.

Pierakstījis: Guna Dancīte-LaPa

Datums: 13.10.2021

Šūta galvas sega

Priekšmeta nosaukums: ŠŪTA GALVAS SEGA Bārta

Inventāra Nr.: LP2015.122.m

Kopskata krāsa: Tumši zila

Priekšmeta apraksts: Bārtas/Nīcas tautastērpa cilindrveida sievas cepure. Pamataudums ir balts lins. Izšūta gar visu stāvo malu ar vilnas dziju. Blīvi noklāta ar tumši ziliem, ielocītiem rakstiem ar sarkaniem akas elementiem, kas darināti no dzijas. Ierobežojošas joslas ar gaiši zaļām un baltām joslām ķēžu dūrienā, kā arī ielocītiem dūrieniem. Augšējā un apakšējā mala visā apkārtmērā rotāta ar tumši ziliem, ciešiem cilpu dūrieniem. Baltā lina cepures daļa savilkta galvas virsū tīklu veidā ar baltiem kokvilnas diegiem.

Veids: (izvēlēties visatbilstošāko)

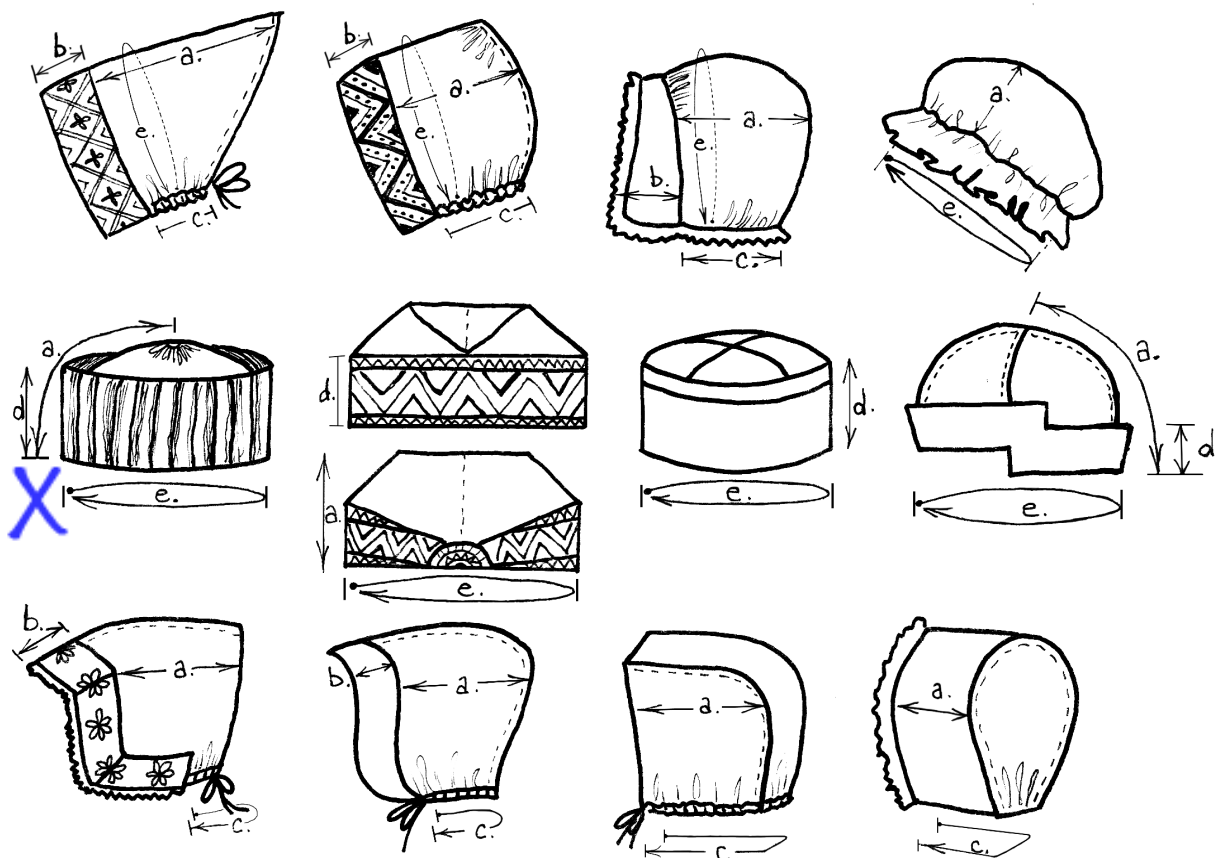

Izmēri (cm):

a. Cepures dziļums:

14,5

b. Izrotājuma joslas platums pie vaigiem:

X

c. Platums apakšmalai aizmugurē pie kakla

X

d. Stingrām cepurēm – malas/rotājuma augstums:

11,3

e. Izteikti apaļām cepurēm – apkārtmērs (jeb apkārtmērs gar seju)

60,5

mīksts

stingrs

MATERIĀLS

Pamataudums:

lins

vilna

kokvilna

cits:

rupjš (< 10 x 10 cm²)

smalks

tils

Ar oderi

bez oderes

Oderes audums:

Rotājumi:

izšuvumi

pērlītes/salmiņi/vizuļi

kрузuļi

prievīte

cits:

lentes (parastas, ripsa, rakstainas – brokāta vai žakardveida)

mežģīnes

Rotājumu novietojums:

gar visu malu

gar sejas malu

uz galvas virsas

galvas virsas savilkums

uz pakauša

citur:

Izšuvumi (ja ir):

Dūrienu veidi:

pamatdūriens

veiklais

ķēžu

nepārtrauktais atpakaļdūriens

svītru

krustdūriens

ielocītais

spodrdūriens

līkloču

cilpu

kātu

citi: noklāts ar ielocītiem rakstiem

Malu noslēgumu veids (ja ir):

(piem., cilpu dūriena/apvītais vai krustotais cilpu dūriens, ar tūku, samtu utt.)

tumši zilu, blīvu cilpu dūrienu noslēgums

Diegi, kas izmantoti izšuvumiem:

vilna

kokvilna

merserizēta
kokvilna

cits:

nezināms

KRĀSAS

Pamatkrāsas:

Cepures pamatkrāsa: balts lins

Izšuvumu krāsas: tumši zils, sarkans, zaļš, balts

Citu rotājumu krāsas: XX

Oderes krāsa: XX

Piezīmes:

Savilkums galvas virsū tīkliņu veidā ar kokvilnas diegiem, rotājuma josla ir noklāta tumši zila ar sarkanām akas zīmēm, nodalīti ar ķēžu dūrienā ierobežojošām, stateniskām svītrām.

Pierakstījis: LKC-LaPa

Datums: 2021.X.

Tautastērpa vēstures anketa

*Lūgums norādīt, kas zināms par tērpa darināšanu un tā valkāšanas vēsturi!
Ja nepieciešams, var izmantot vienu lappusi katrai tērpa detaļai
(ja ir vairāki darinātāji, darināšanas vietas, apstākļi utt.).*

Tautastērps (detaļa)

LP2015.122a,b,c,h,i,j,k,l,m – brunči, krekls, ņieburs, villaine, zeķes, šūta galvas sega, kurpes

Tērpa (detaļas) nosaukums, dāvinātāja vārds

Ināra Aparnieks-Burr

Kad šis tērps (detaļa) tika darināts? (Kurā gadā, gados)

1930. gados

Kurā vietā šis tērps (detaļa) tika darināts? (pilsēta, valsts)

Latvijā, Rīgā

Kas šo tērpu (detaļu) darināja (nosaukt vārdu, uzvārdu, dzimšanas gadu, ja iespējams)?

Tērps pasūtīts darināšanai Nacionālajā Līgā [Latvijas sieviešu nacionālās līgas veikals darināja, pārdeva un izīrēja tautiskus tērpus – G.D.], kurpes pirktas veikalā Rīgā, K. Barona ielā 5. Villaine un sievas cepure darinātas Neištatē, jo oriģināli tika nozagti bēgļu vilcienā Vācijā 1944. gadā.

Kāds ir tērpa darināšanas stāsts? (Kāpēc tas tika darināts, kādos apstākļos? Kā tika sagādāti materiāli tērpa darināšanai? Vai ir kāda tērpa sastāvdaļa, kas ir veidota no īpaša materiāla vai interesantā veidā sakomplektēta? Vai darinātājam(-am) bija pieredze tērpu darināšanā vai rokdarbos? No kurienes tika ņemta informācija par tērpa etnogrāfisko veidolu (piemēram, no kuras grāmatas, piezīmēm, padomdevēja)? Ja pirktas, tad kur, no kā un cik tas maksāja (cik vērts tas ir?)

Tērps pirktas 1930. gados, kad tērpa dāvinātājas tētis pulkvedis leitnants Arturs Aparnieks saņēma ielūgumu no prezidenta K. Ulmaņa ierasties uz pieņemšanu Rīgas pilī. Ielūgumā bija minēts, ka dāmām būtu vēlams ierasties tautastērpos, tāpēc A. Aparnieks ar kundzi Mildu devās no Krāslavas uz Rīgu, lai tērpu pasūtītu.

Kāds ir tērpa glabāšanas un valkāšanas stāsts? (Kurās vietās, gados, notikumos tērps ir bijis vilkts? Kā sauc cilvēkus, kuri tērpu ir vilkuši un glabājuši? Vai tērps ir bijis pārvests starp pilsētām vai valstīm? Ja jā, kur un kad?)

Tērps uzvilts uz pieņemšanu pie K. Ulmaņa Rīgas pilī un pēc tam 1944. gadā ņemts līdz bēgļu gaitās uz Vāciju. Bēgļu gaitas veda uz Neištati, tad ar vilcienu no Dancigas uz Vismāru. Šajā braucienā tika nozagta villaine un cepure. Pēc tam tērps no Vācijas 1947. gadā ceļoja uz Brazīliju, Sanpaulu, 1966. gadā – uz ASV, Sanfrancisko. Tērpu veda vecākā Aparnieku meita Aija. Pēc mammas Mildas nāves tautastērpu glabāja jaunākā meita Māra. 2013. gadā tērpu paņēma vidējā meita Ināra, aizveda uz Brazīliju un 2014. gadā tērpu dāvināja muzejam.

Vai Jums ir kāda fotogrāfija(-as), kur redzams šī tērpa darinātājs vai valkātāji (ar tērpu mugurā)? Ja jā, lūdzu, pievienojiet fotogrāfiju šeit!

Fotogrāfijā māsas Aija un Milda Aparnieks tautastērpos.

